

сам себе МАСТЕР

ИЗДАЁТСЯ С 1998 ГОДА

4/2011 • АПРЕЛЬ



- В комнате — три вида обоев
- Займёмся ландшафтным дизайном
- Выручит строительный фен
- Без лестницы не обойтись
- Фонтан на столе



ВСТРОЕННЫЙ КНИЖНЫЙ ШКАФ



МЕТАЛЛОЧЕРЕПИЦА —
ПОДХОДЯЩАЯ КРОВЛЯ

УГЛОВОЙ ЭЛЕКТРОКАМИН



ВПЕЧАТЛЯЮЩАЯ ИЛЛЮЗИЯ — УГЛОВОЙ ЭЛЕКТРОКАМИН

Одно упоминание о камине неизменно вызывает ассоциации, связанные с теплом и уютом. К сожалению, не всегда есть возможность установить настоящий камин в уже готовом доме, а тем более — в городской квартире. В таких случаях можно его симитировать, разместив в самодельном портале электрокамин.

Электрокамины бывают разных конструкций. Чаще всего их дополняют ещё и электрическим тепловентилятором. Но есть и такие электрокамины, в конструкции которых тепловентилятор не предусмотрен. Эффект тления в таких каминах ограничивается игрой пламени: при этом роль горящих поленьев выполняют муляжи со специальной подсветкой. Тепло здесь, естественно, практически не выделяется.

Штатное оформление большинства из таких устройств уже привлекает к себе внимание, а потому они могут служить объектами, рядом с которыми приятно проводить долгие зимние вечера всей семьёй.

Пустующий угол гостиной — то самое место, в котором и целесообразно установить электрокамин.

Внешний вид электрокамина во многом будет зависеть от качества изготовления портала. Портал можно сделать из плиты MDF толщиной 19 мм. Поскольку изделие не будет подвергаться значительным нагрузкам, собрать его можно полностью на клею. Чтобы портал выглядел солидно, все его лицевые поверхности и кромки перед окраской обрабатывают шлифовальной шкуркой зернистостью 120, а стыки тщательно подгоняют.

В данном случае портал камина состоит из трёх основных корпусных элементов: нижнего (самого широкого), среднего и верхнего. Эти элементы можно скре-



пить друг с другом шурупами, и тогда склеивать их не нужно. Между задними стенками корпусных элементов оставляют зазор шириной порядка 3 см. Через

этот зазор будет уходить наружу часть тепла от лампы накаливания. Основное же тепло от нагрева лампы будет уходить через большой проём спереди.

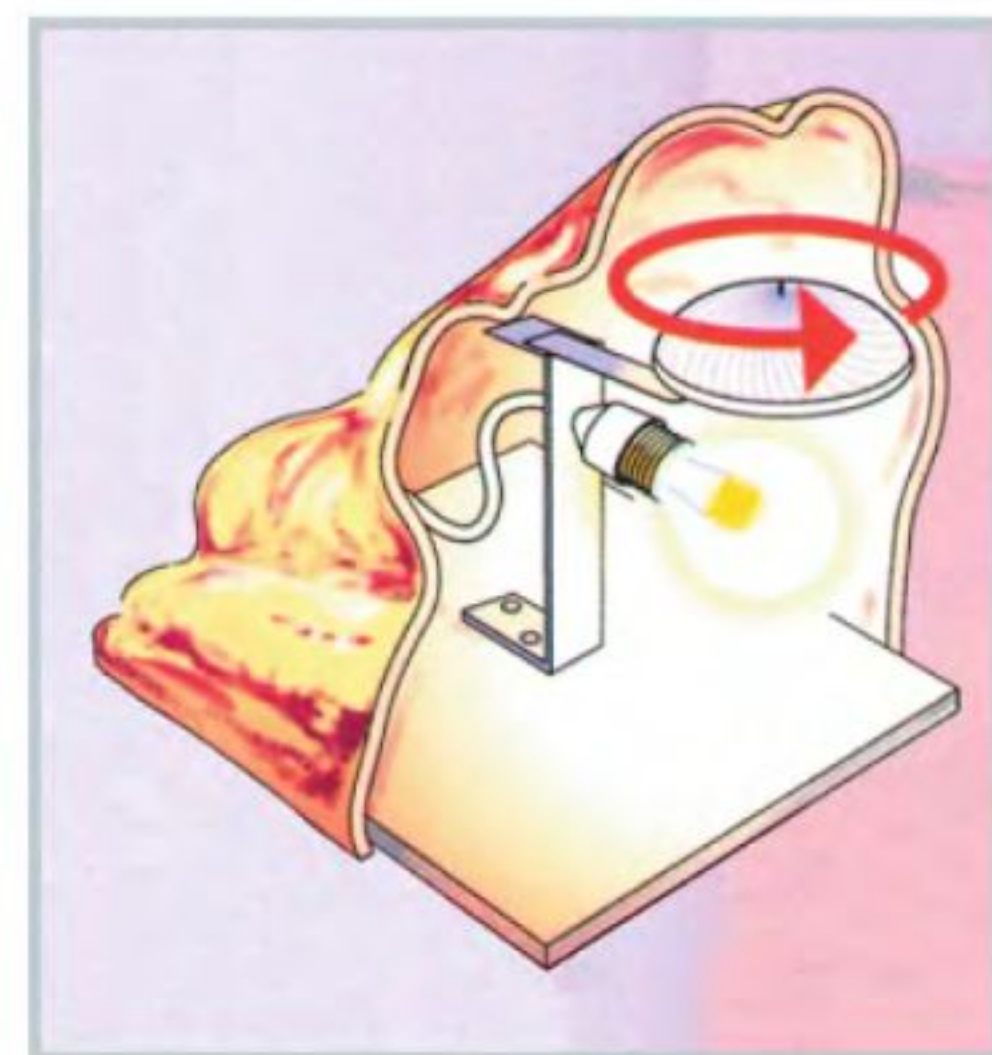

Пластиковые поленья могут быть уложены в камин по-разному. А подсвечивает их обычная лампочка. Игры света добиваются за счёт вращающегося рефлектора.

ИЗГОТОВЛЕНИЕ ТРЕХ КОРПУСНЫХ ЭЛЕМЕНТОВ



1 Пятиугольное основание (нижнюю горизонтальную плиту) выкраивают ручной дисковой пилой из плиты MDF. Вдоль передних его кромок приклеивают усиливающие накладки (также вырезанные из плиты MDF).

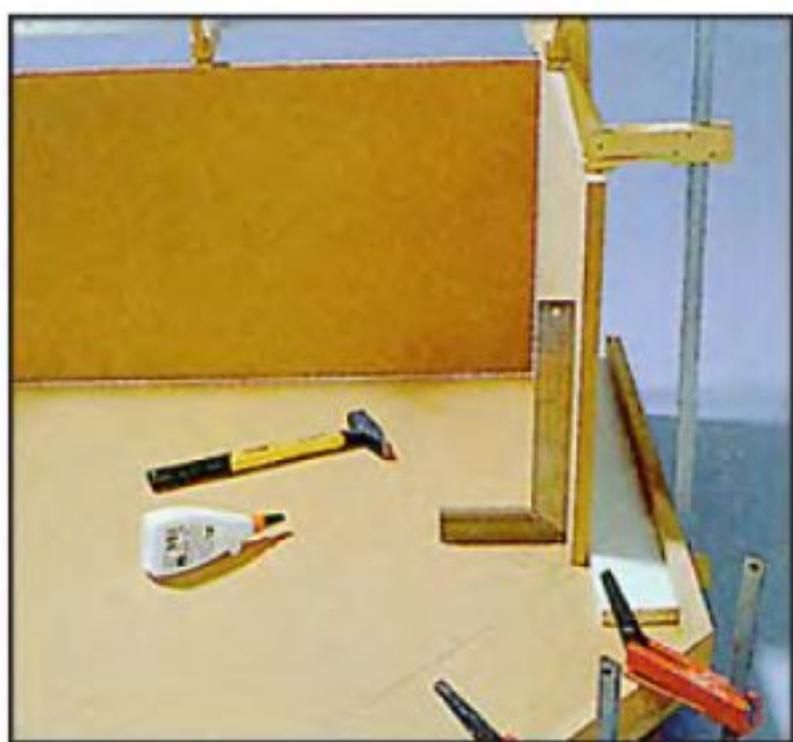

2 Снизу к основанию приклеивают боковые и задние стенки нижнего корпусного элемента, временно скрепляя сборку струбцинами. В качестве дистанционного упора между стенками и кромочными накладками используют раскроенные по размеру полосы из обрезков плит MDF.



3 По краям проёма к кромкам боковых стенок приклеивают узкие полоски (тоже отрезанные от плиты MDF), предварительно запилив под углом 45° их кромки, контактирующие с боковыми стенками. Соединения временно скрепляют упаковочной клейкой лентой. Выступов, образовавшихся при этом внутри корпуса, потом не будет видно.

(Продолжение на стр. 4)

В НОМЕРЕ:

СТРОИМ И РЕМОНТИРУЕМ

Впечатляющая иллюзия — угловой электрокамин..... 2

Красивая крыша для загородного дома..... 6

НАХОДКИ ДИЗАЙНЕРА

В комнате — три вида обоев..... 10

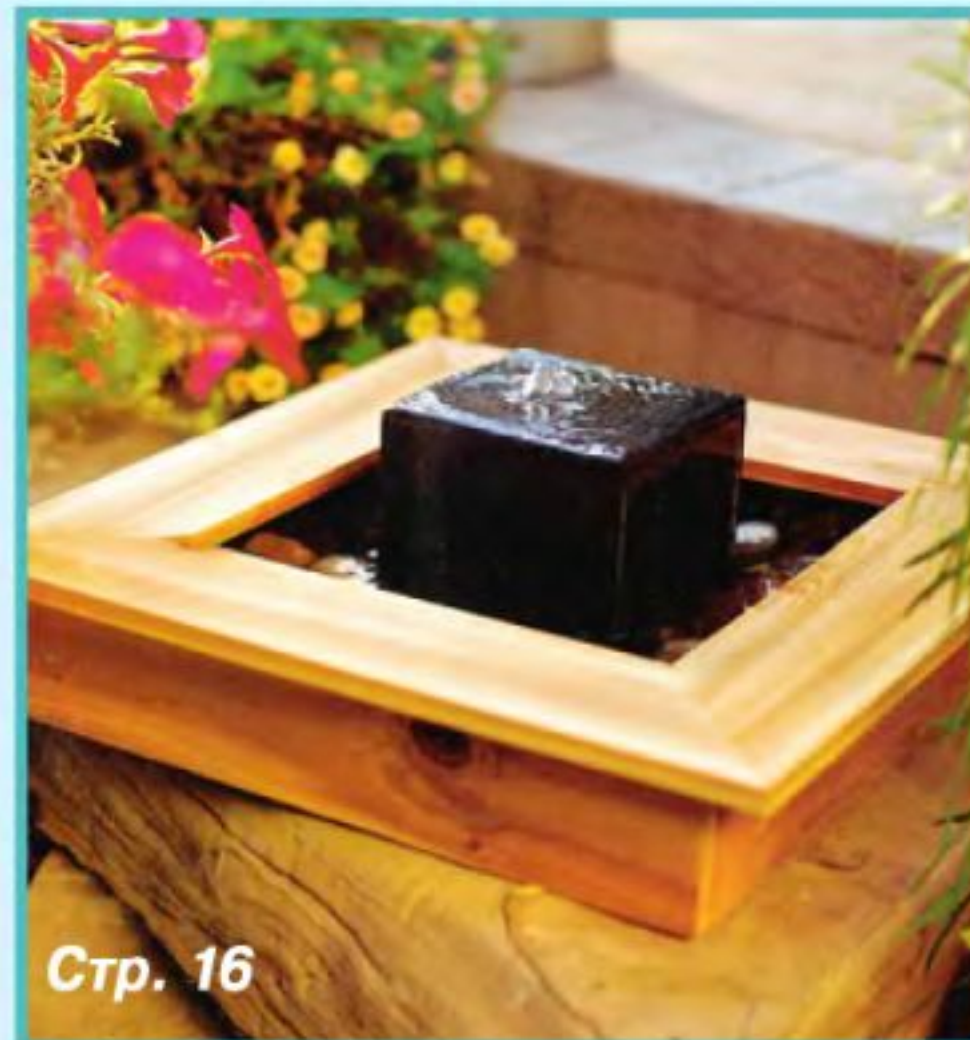

Стр. 16



Стр. 14



Стр. 29

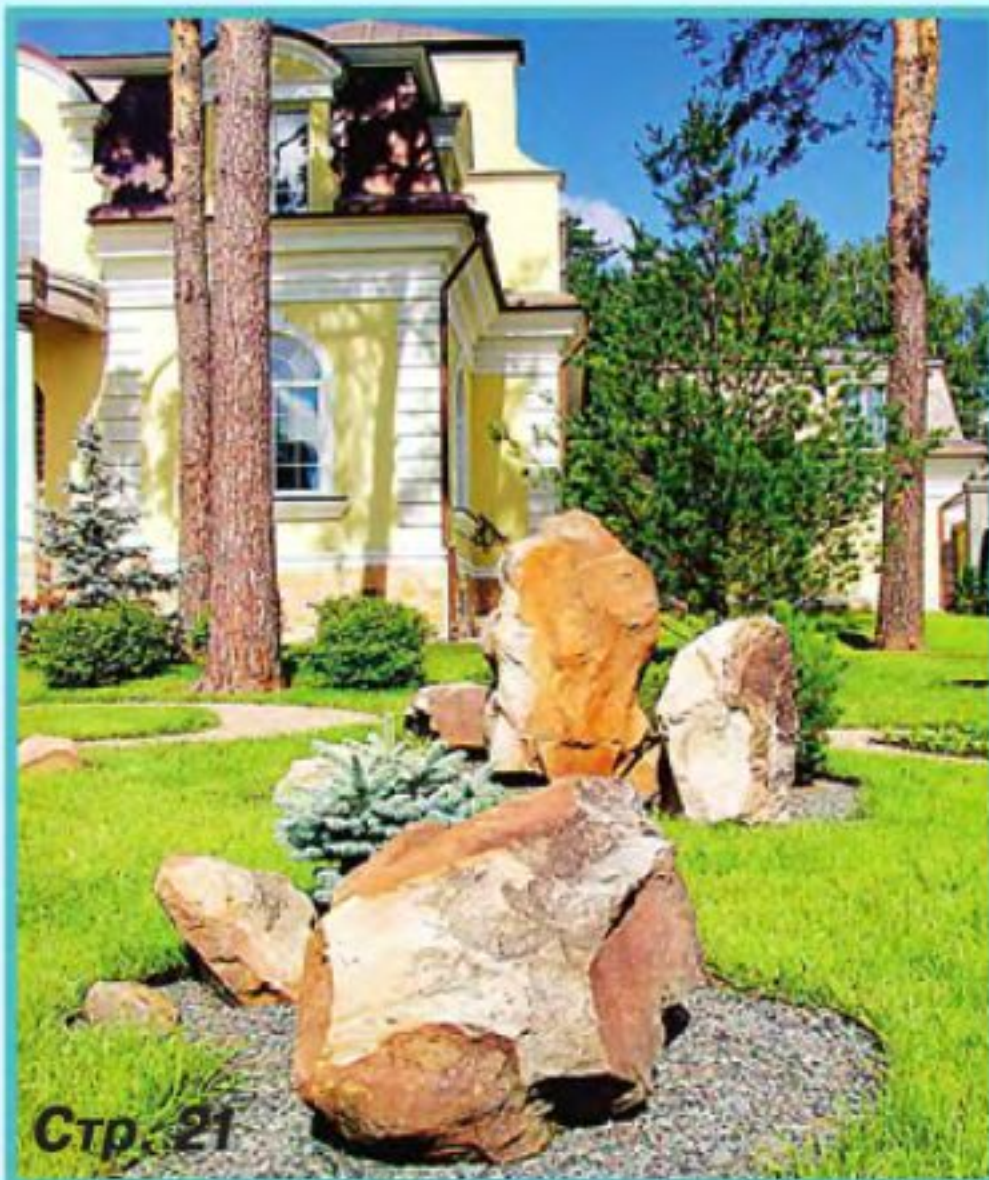

Стр. 21

НА ПРИУСАДЕБНОМ УЧАСТКЕ

Строим заходную лестницу..... 14

Что можно сделать вокруг дома..... 21

В СВОБОДНУЮ МИНУТКУ

Настольный фонтан..... 16

Витаминная полка..... 24

Красочные изделия из лоскутов..... 26



Стр. 33

ДОМАШНЯЯ МАСТЕРСКАЯ

Домашняя библиотека с рабочим местом..... 18

Дубовый комод..... 33

ВОЗМОЖНО ПРИГОДИТСЯ

Защитим лестницу при ремонте..... 20

Настил прослужит дольше..... 20

ПОЛЕЗНО ЗНАТЬ

Выручит строительный фен..... 29

Портал камина сам по себе — достаточно тяжёлый, поэтому его можно просто установить в углу комнаты, не прикрепляя к стенам. При этом желательно подложить под него соответствующих размеров подстилку, например, резиновую, пробковую или даже стальной лист. Эта подстилка не только защитит покрытие пола от вмятин, но и придаст камину должный вид. Электропроводку лучше проложить заранее, то есть уже на стадии изготовления нижнего корпусного элемента, иначе потом сделать это будет гораздо сложнее.

ОТДЕЛКА

Прежде чем установить корпусные элементы камина, внутренние поверхности среднего из них покрывают обычной краской для стен яркого оранжевого цвета. Этим усиливается эффект, создаваемый электрокамином.



МАТЕРИАЛЫ

Из плиты MDF толщиной 19 мм для нижнего элемента:

- плита-основание (1100x1100 мм) — 1 шт.;
- боковая стенка (500x450 мм) — 2 шт.;
- задняя стенка (950x450 мм) — 2 шт.;
- накладка (700x50 мм) — 2 шт.;
- накладка (565x50 мм) — 1 шт.;
- накладка (450x50 мм) — 4 шт.

Из плиты MDF толщиной 19 мм для среднего элемента:

- горизонтальная плита (1040x1040 мм) — 1 шт.;
- боковая стенка (650x500 мм) — 2 шт.;
- задняя стенка (950x650 мм) — 2 шт.;
- накладка (516x50 мм) — 4 шт.;
- накладка (745x50 мм) — 2 шт.;
- накладка (650x50 мм) — 4 шт.

Из плиты MDF толщиной 19 мм для верхнего элемента:

- горизонтальная плита (800x800 мм) — 1 шт.;
- боковая стенка (415x240 мм) — 2 шт.;
- задняя стенка (300x240 мм) — 2 шт.;
- фасадная вставка (545x240 мм) — 1 шт.

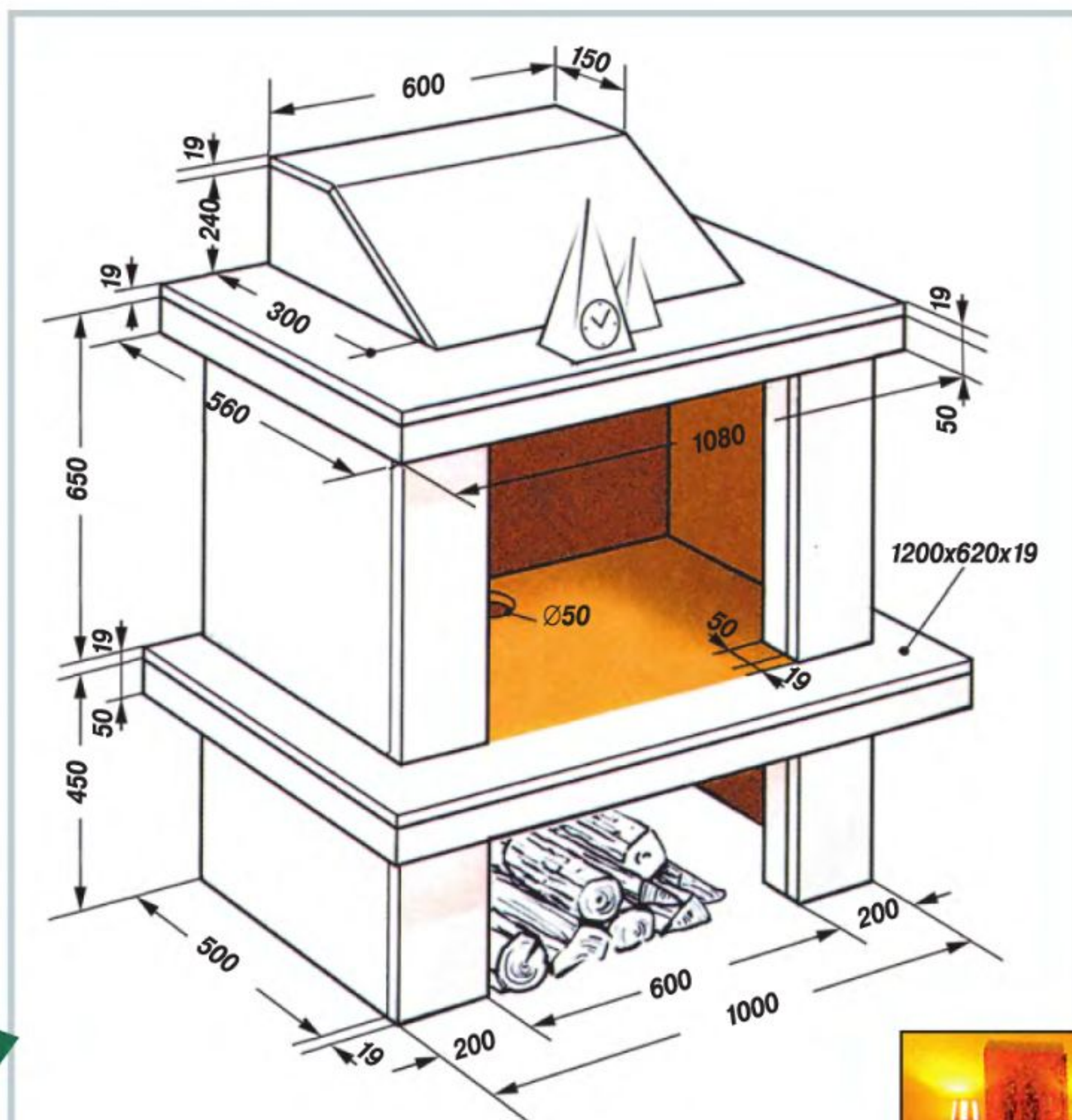

АЛЬТЕРНАТИВНЫЙ ВАРИАНТ КАМИНА

Если в помещении нет свободного угла, камин можно установить у стены в любом подходящем месте. Для этого есть свой вариант конструкции портала для электрокамина. Он, как и представленный выше, состоит из трёх корпусных элементов, немного отличающихся своим исполнением. Материалы и технология изготовления — те же самые.



Где камин, там, естественно, должны быть и дрова. Их можно поместить на долгое время в нижней части портала, уложив на подстилку. Для включения и выключения камина можно пользоваться штепсельной вилкой, а лучше предусмотреть для этого отдельный выключатель.

Чтобы камин был похож на настоящий, его поверхностям можно придать рустикальный внешний вид. Для этого их обра-

батывают грунтом глубокой пропитки, затем — штукатурным грунтом (фото 1). Рустикальную фактуру можно создать нанесением на загрунтованные поверхности так называемой структурной штукатурки, если наносить её широкой кистью движениями во взаимно перекрещивающихся направлениях (фото 2). Поверхности можно оставить в таком виде, а можно покрасить их цветной краской для стен.



КРАСИВАЯ КРЫША ДЛЯ ЗАГОРОДНОГО ДОМА

Крыша — важнейший элемент конструкции дома, не только обеспечивающий его защиту от воздействий окружающей среды, но и во многом определяющий внешний облик здания. Среди многообразия современных кровельных материалов человеку, не являющемуся специалистом в этой области, трудно сориентироваться. А ведь с конструкцией крыши и выбором кровельного материала нужно определиться ещё на стадии проекта.

Планируя построить дачный дом или небольшой коттедж для отдыха за городом, обычно выбирают классический вариант двускатной крыши. Этот вариант конструкции крыши проверен временем и оправдан благодаря своей функциональности и технологичности. Однако в зависимости от формы и размеров дома можно выбрать и другие варианты крыши.

Небольшие дачные дома часто делают квадратными в плане. При этом будет предпочтительна шатровая форма крыши, при которой скаты имеют вид равнобедренных треугольников и сходятся в одной точке. Пристроенная к дому веранда или терраса будет хорошо смотреться с односкатной крышей.

Популярны сейчас и крыши мансардного типа или, как их называют — «ломаные». Такая крыша состоит из двух частей. Верхняя часть ската — довольно пологая, а нижняя наоборот — более крутая. Поклонников «ломаных» крыш привлекает то, что объём мансардных помещений в этом случае — гораздо больше, чем под такой же обычной двускатной крышей. Да и мансардные окна лучше встраивать в крутые скаты.

Определившись с выбором конструкции крыши, нужно подобрать для неё и кровельный материал. Здесь требования определены достаточно чётко: надёжность, долговечность, практичность, приемлемая стоимость и экологичность. Последнее требование — это не дань моде, а забота о своём здоровье. Самым экологически чистым материалом специалисты считают деревянную кровлю. Существенный минус этой кровли в том, что потребуются мастер высокой квалификации для её монтажа, да и срок её

эксплуатации гораздо меньше, чем, например, металлической кровли.

Дачные дома и небольшие загородные коттеджи всё чаще строят из профилированного или клеёного бруса. Хорошим украшением такого дома станет черепичная крыша, но и она имеет свои существенные недостатки. Во-первых, стоимость такой крыши значительно выше по сравнению с другими видами кровли. Во-вторых, большой удельный вес черепичной крыши требует повышенной прочности всей стропильной конструкции дома, что, естественно, приводит к увеличению общей стоимости постройки.

Одним из наиболее популярных кровельных покрытий уже многие годы является металлочерепица благодаря своей прочности, надёжности и красивому внешнему виду, а также возможности выполнить монтаж своими силами. Металлочерепица практически не требует никакого ухода на весь период эксплуатации. Имитируя натуральную черепицу, она придаёт законченный и презентабельный вид любому строению. Кроме того, металлочерепица — один из самых лёгких кровельных материалов. Это значит, что нагрузка на стропила и на стены строения в целом будет минимальной.

Наряду с достоинствами у металлочерепицы есть и недостатки, которые следует учитывать при выборе такой кровли. Это — низкие показатели шумо- и теплоизоляции. Поэтому крышу над мансардой нужно хорошо утеплять, одновременно решая задачу шумоизоляции.

Кроме того, при монтаже кровли следует учитывать и такой её недостаток, как образование конденсата на тыльной поверхности листов, например, из-за перепада дневных и ночных температур.



Крыша из металлочерепицы украсит любой загородный дом. А если всё выдержано в едином стиле, то это выглядит просто превосходно.

Поэтому под кровлей из металлочерепицы нужно предусматривать вентиляционный зазор, а теплоизоляцию закрывать влагозащитной плёнкой (в строительной документации её чаще называют гидроизоляцией). Очевидно, что при правильном монтаже кровли указанные недостатки металлочерепицы не повлияют ни на срок службы крыши, ни на комфортность проживания в мансарде.

В настоящее время на строительных рынках и в специализированных магазинах можно купить металлочерепицу разных производителей. Здесь следует иметь в виду, что кроме самих листов металлочерепицы понадобятся и всевозможные профили (например, планки ендовы, коньковые, карнизные, торцевые, соединительные) а также крепёжная фурнитура и водостоки. Понятно, что все



Рис. 1. Укладка гидроизоляционной плёнки.



Достаточно было заменить кровлю из шифера на металлочерепицу, и дом чудесным образом преобразился.

эти элементы должны быть одной фирмы-производителя и удобнее приобретать их в одном месте. Стоит отметить продукцию финского производителя металлочерепицы — компанию Ruukki. Металлочерепица Ruukki производится с различными полимерными покрытиями и полным набором комплектующих элементов, её профиль имеет точную геометрию, что делает незаметными нахлёсты, а также вертикальные и горизонтальные стыки. Это продукция — высокого качества.

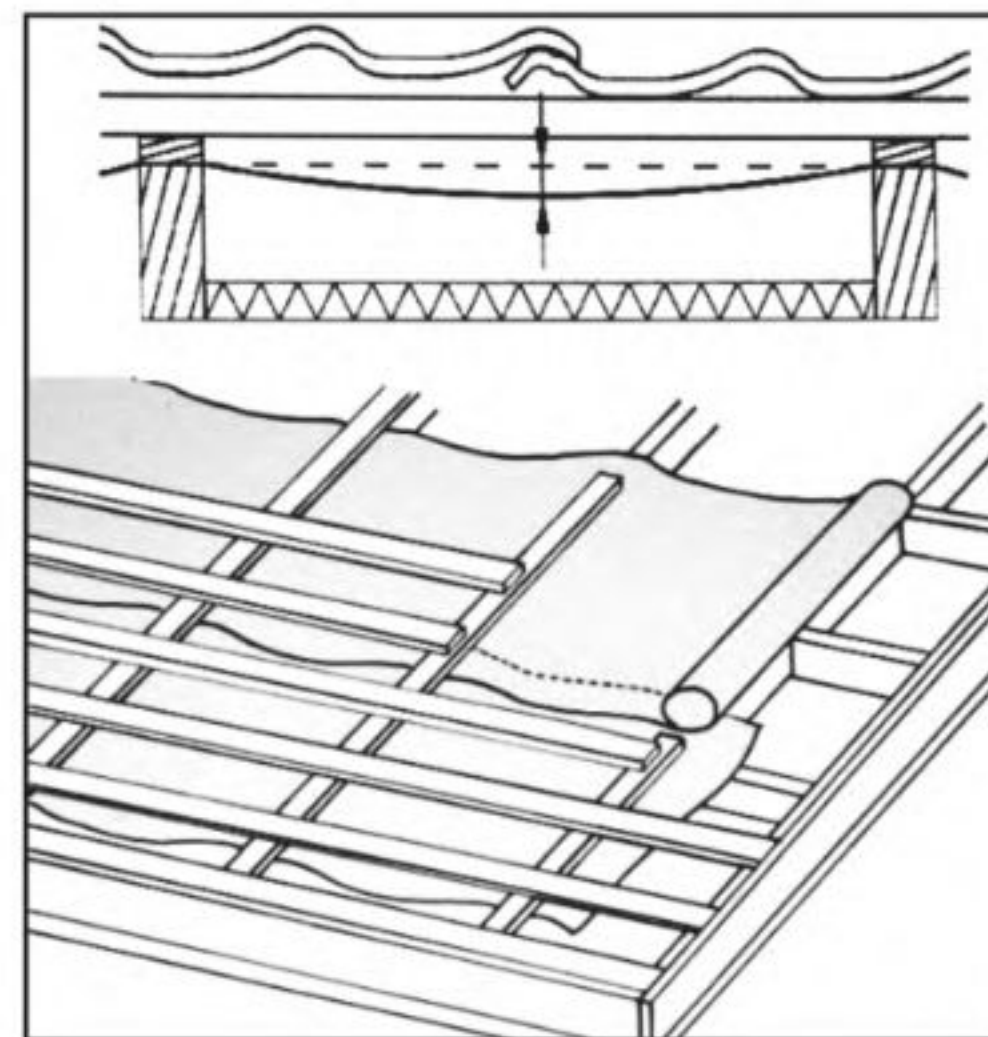
И если со свойствами самого материала теперь всё понятно, то при монтаже кровли из металлочерепицы своими силами ещё могут возникнуть вопросы. Попробуем ответить на них в этой статье.

Перед монтажом кровли необходимо тщательно проверить правильность формы крыши. Для этого измеряют длину диагоналей скатов, которые должны быть равны. Если же это не так, значит имеется перекося крыши, который нужно устранить. Когда перекося исправить невозможно, металлочерепицу укладывают так, чтобы линия свеса листов кровли совпала с нижним краем обрешётки.

Кровельные листы выпускают прямоугольной формы и определённых размеров. Но для вальмовой крыши из-за наличия ендов возникает необходимость резать листы металлочерепицы непосредственно на стройплощадке. Для этого используют ручную дисковую пилу с диском для резки тонколистового металла, обычные ножницы по металлу или высечные, лобзик или другие инструменты, при работе с которыми материал почти не нагревается. Пользоваться углошлифовальной машиной («болгаркой») с абразивным отрезным диском для раскроя листов металлочерепицы производители этого кровельного материала категорически запрещают. Более того, применение такого способа резки металлочерепицы автоматически

аннулирует гарантию, предоставляемую на внешнее покрытие листов.

Кроме инструментов для раскроя листов ещё потребуется шуруповёрт и рулетка.

При резке и сверлении листов и планок металлочерепицы образуется металлическая стружка, которую в процессе работы нужно аккуратно удалять, иначе, ржавея, она может испортить кровлю.

Чтобы образующийся на внутренней стороне кровли из металлочерепицы конденсат не привёл к повреждению крыши, как уже было сказано, надо выполнить гидроизоляцию и обеспечить эффективную вентиляцию подкровельного пространства. Полосы гидроизоляционного материала укладывают поверх стропил горизонтально, начиная от карниза (рис. 1).

Гидроизоляционный материал должен выступать как минимум на 200 мм за край стены — у карнизов и с торцов крыши — у фронтонов. Сначала гидроизоляционный материал крепят скобками к стропилам, после чего окончательно фиксируют его при помощи деревянных реек (ещё и в качестве контробрешётки для обеспечения вентиляции), которые прибивают вдоль стропил.

Горизонтальные слои гидроизоляции укладывают с нахлёстом около 150 мм верхнего полотна на нижнее. По длине гидроизоляционный материал при необходимости наращивают над стропилом с нахлёстом не менее 100 мм.



Поверх гидроизоляционной плёнки набивают обрешётку с соответствующим металлочерепице шагом.

Гидроизоляционную плёнку не следует натягивать, иначе она может порваться при низких температурах или вследствие взаимных подвижек конструктивных элементов крыши.

После укладки гидроизоляции появляется возможность одновременного проведения работ снаружи и внутри помещения. Снаружи монтируют кровлю, а на чердаке утепляют крышу. Маты или плиты теплоизоляции укладывают враспор между стропилами. Конечно, выполнять эти работы можно и в другой последовательности.

Чтобы под кровлей не скапливалась влага, между слоем гидроизоляции и кровлей должен быть воздушный зазор шириной примерно 4-5 см. Дополнительно с целью вывода влаги в свесах крыши оставляют щели шириной около 5 см, а также — небольшие щели в уплотнителе на коньке.

Основа для крепления кровельных листов — обрешётка. Для кровель с шагом стропильных ферм 900 или 1200 мм в качестве обрешётки используют доски сечением 32x100 мм. Нижняя



Последовательно, лист за листом, ведут укладку металлочерепицы.



Рис.2. Установка карнизной планки.



Рис.3. Торцевая (ветровая) доска фронтона свеса выступает над обрешёткой на высоту волны металлочерепицы.

рейка обрешётки должна быть приблизительно на 10 мм толще остальных.

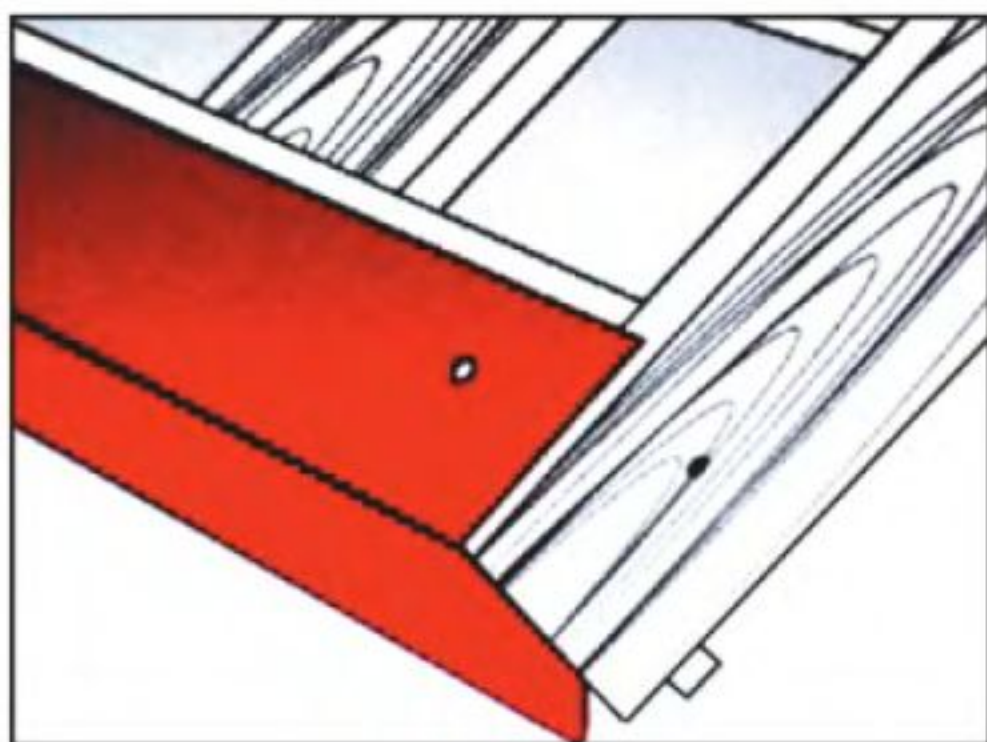
Монтаж обрешётки начинают с того же места, откуда «стартует» монтаж кровельных листов. Доски обрешётки крепят с тем же шагом, с каким отформованы поперечные «ступеньки» (поперечные волны) на листах выбранной металлочерепицы. У конька и на изломах крыши делают сплошную обрешётку.

Необходимо помнить, что при использовании водосливов до монтажа листов металлочерепицы нужно установить и тщательно закрепить у карниза крюки для укладки водосточных желобов.

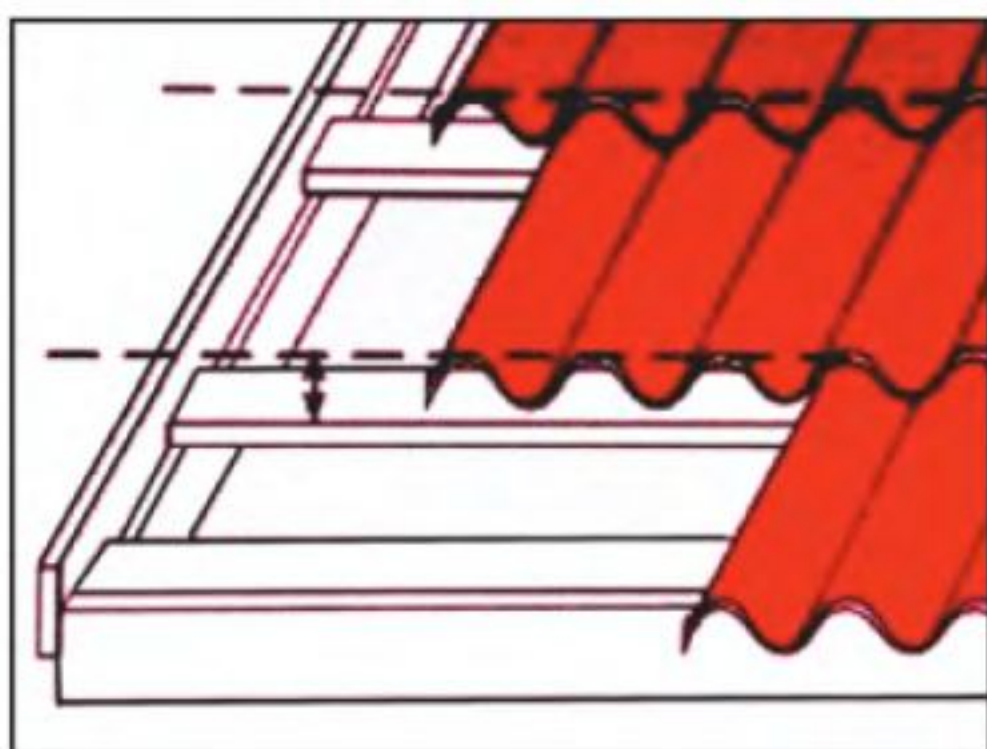
Перед началом монтажа листов металлочерепицы необходимо установить карнизную планку, которая защищает нижнюю доску обрешётки и лобовую доску от атмосферных осадков. Её крепят к нижней доске обрешётки оцинкованными гвоздями или саморезами (**рис.2**).

Внешняя торцевая доска фронтона должна быть приподнята над уровнем обрешётки на высоту профиля металлочерепицы (**рис.3**).

Листы металлочерепицы крепят к обрешётке специальными (с кончиком-сверлом) саморезами Ø4,8x28 мм, вворачивая их во впадины между волнами (**рис.4 и 5**).



Рис.4,5. Листы металлочерепицы крепят к обрешётке специальными саморезами с резиновой шайбой.



Рис.6. Листы металлочерепицы соединяют друг с другом саморезами по верхней кромке волны.

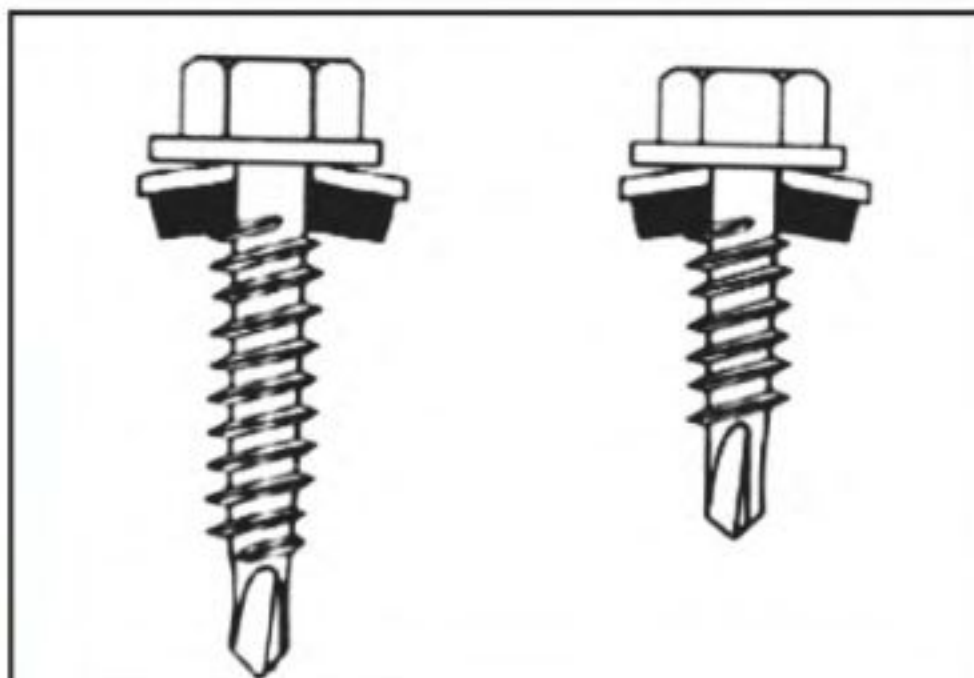
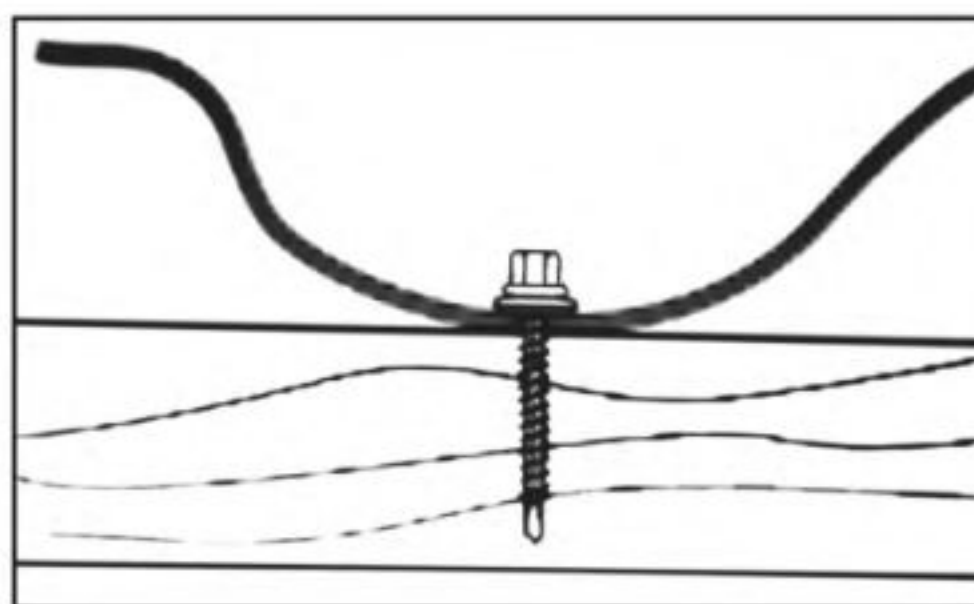

Рис.7. Укладку листов металлочерепицы на вальмовой крыше ведут, ориентируясь на конёк.

Листы металлочерепицы Ruukki с левой стороны имеют капиллярную канавку, которая при монтаже должна быть накрыта следующим листом. Листы укладывают внахлест и дополнительно скрепляют саморезами (**рис.6**). В местах перехлеста не допускается применение герметика.

Монтаж кровли двускатной крыши обычно начинают от её торца, выравнивая листы по карнизу, а не по торцу

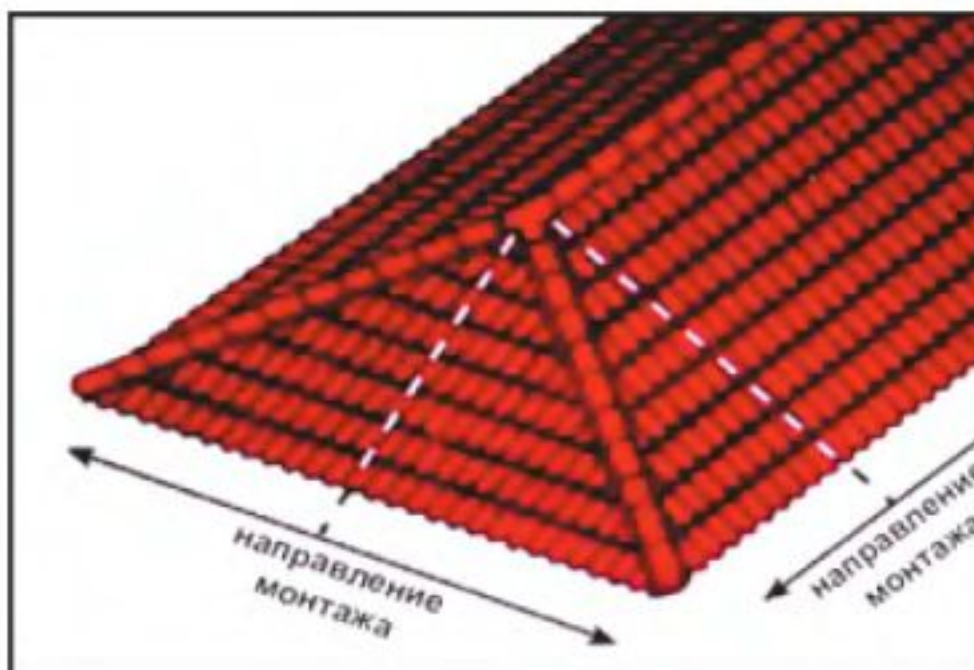

Рис.8. Укладка первого листа на двускатную крышу.



Рис.9. Уложенные и временно прикреплённые к обрешётке листы металлочерепицы соединяют друг с другом саморезами, закручивая их вдоль продольного нахлёста.



Рис.10. Блок из трёх скреплённых листов металлочерепицы выравнивают по линии карниза, поворачивая вокруг одного нижнего специально для этого оставленного технологического самореза, вкрученного в обрешётку.

крыши. Монтаж же кровли вальмовой крыши специалисты фирмы Ruukki рекомендуют начинать, ориентируясь на положение конька (**рис.7**).

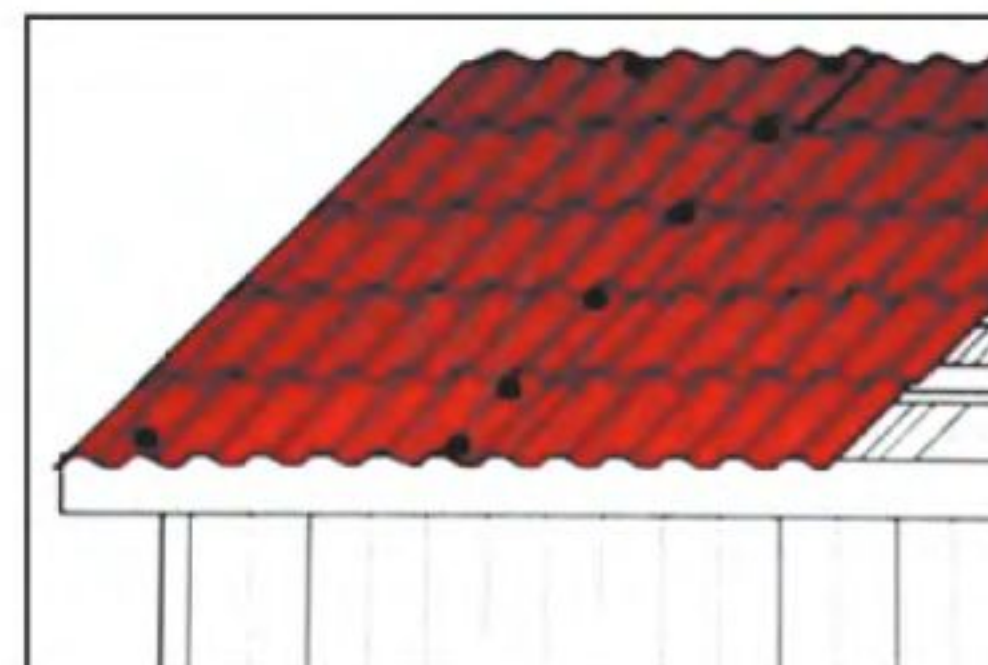
Направление укладки листов металлочерепицы не зависит от места расположения капиллярной канавки и может вестись как слева направо, так и в обратную сторону. При работе слева направо край листа приподнимают, а край следующего листа вставляют под него.

Первый лист укладывают на обрешётку так, чтобы его нижний край выступал на 40-50 мм за край карниза. Лист крепят к обрешётке одним саморезом у карниза, а другим (временным) — у конька (**рис.8**). Под первый лист подсовывают второй с боковым продольным нахлестом так,



Рис. 11. Схема расположения крепёжных саморезов на листах металлочерепицы.



Рис. 12. И вдоль ската крыши листы металлочерепицы укладывают с нахлёстом.

чтобы листы были плотно и точно состыкованы. Между собой листы соединяют саморезами вдоль продольной волны, начиная от карниза. Саморезы закручивают в верхнюю часть волны под поперечными волнами профиля (рис. 9).

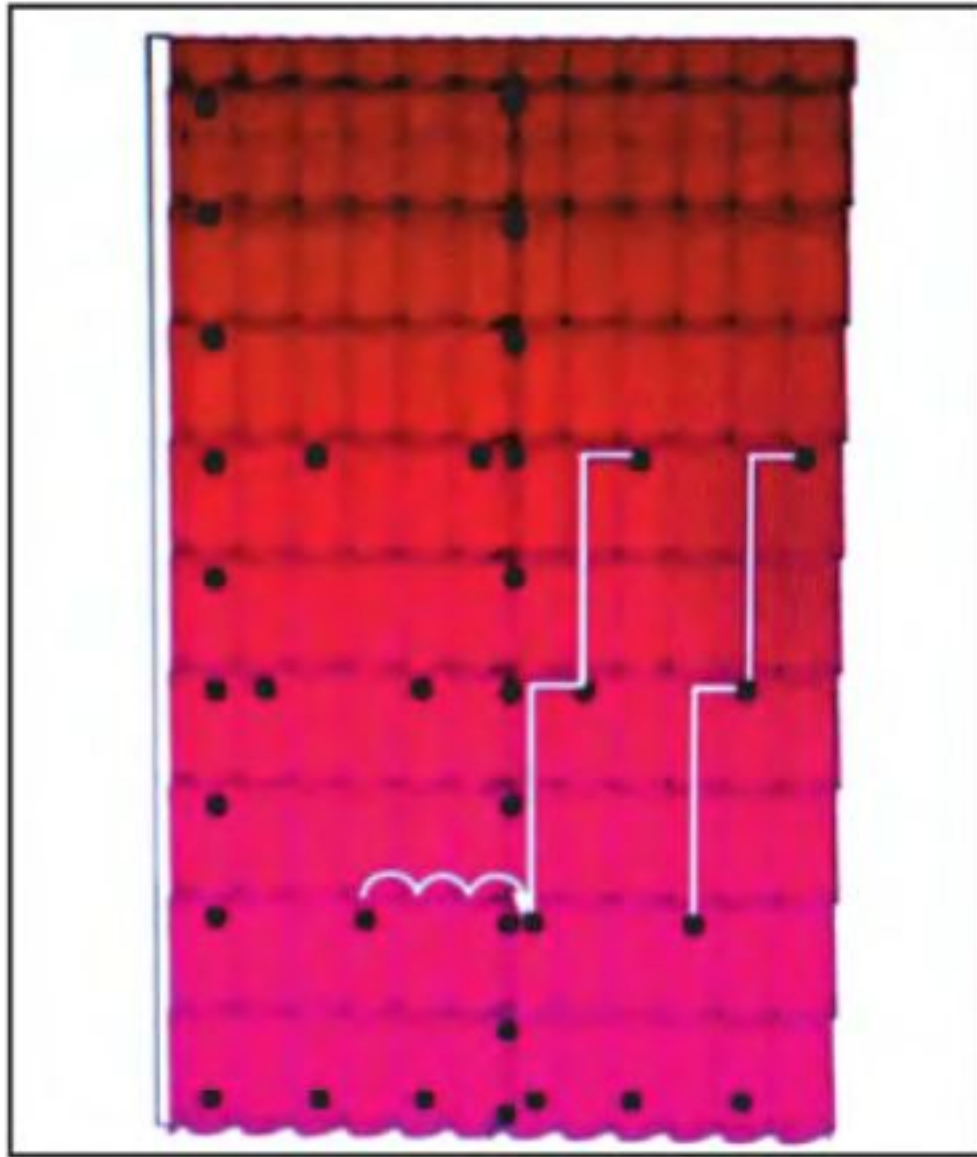

Рис. 13. Торцевые планки должны перекрывать верхний гребень.

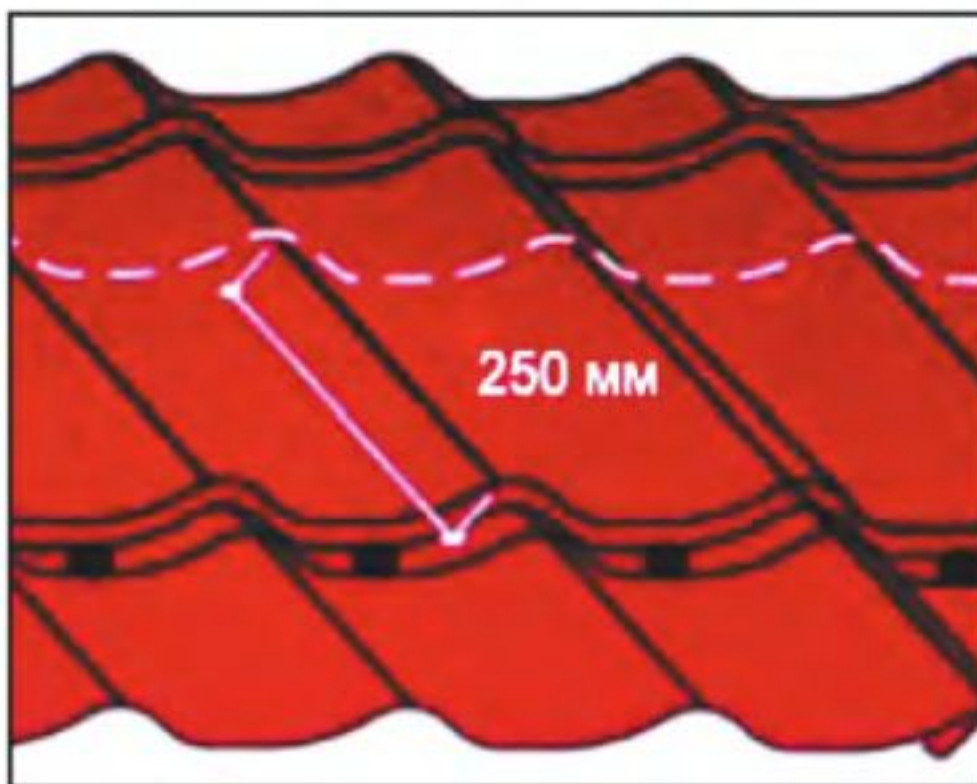

Рис. 14. Сверху устанавливают коньковые планки, которые крепят саморезами сквозь уплотнительную подкладку к кровельным листам.

Уложив три листа, удаляют саморез временного крепления в зоне конька и выравнивают весь блок по карнизу (рис. 10). После этого крепят блок из трёх листов металлочерепицы к обрешётке (рис. 11). Листы крепят к обрешётке в продольные впадины между волнами под каждой второй поперечной волной. По краю крыши саморезы вкручивают под каждую поперечную волну. У конька и по краю карниза — через одну продольную волну. Вдоль ската крыши (в

направлении от конька к карнизу) листы металлочерепицы укладывают с нахлёстом минимум 250 мм (рис. 12).

Для отвода воды от краёв фронтового свеса крыши используют торцевые планки. Их устанавливают по направлению от карниза к коньку, а излишки обрезают у конька (рис. 13). Торцевые планки крепят саморезами с шагом 1 м к торцевой (ветровой) доске и поверх листов металлочерепицы (они должны обязательно перекрывать верхний гребень волны). Нахлёст планок друг на друга должен быть не менее 100 мм.

В самый последний момент, когда все кровельные листы уложены и закреплены, устанавливают коньковые планки (рис. 14). Их крепят саморезами сквозь уплотнительную подкладку к кровельным листам с интервалом через одну продольную волну профиля. Нахлёст коньковых планок друг на друга должен составлять не менее 100 мм.

Не стоит откладывать и установку водостоков. Желоба монтируют с уклоном около 3 мм/метр. Если площадь кровли — меньше 10 м², то понадобится одна водосточная труба. Если площадь кровли — более 10 м², то необходимо использовать две водосточные трубы. Тогда к этим водосточным трубам должны быть направлены и желоба с соответствующими уклонами.

Редакция благодарит специалистов компании Ruikki за помощь, оказанную при подготовке статьи.



Разложив вдоль конька уплотнительные подкладки, устанавливают на них коньковые планки.



Каждую следующую коньковую планку ставят внахлёст на предыдущую и крепят к листам металлочерепицы саморезами.

Находки дизайнера

В КОМНАТЕ — ТРИ ВИДА ОБОЕВ

Чтобы придать интерьеру индивидуальные черты, кто-то предпочитает вешать на стены репродукции картин знаменитых художников, кто-то — оклеивать стены обоями с необычными рисунками.

А можно, например, использовать для оклейки стен и потолка разные виды обоев.

Конечно, прежде чем приступать к ремонту, нужно хорошо представлять себе, как именно будет выглядеть комната, стены которой оформлены таким образом. Поэтому в первую очередь стоит оценить имеющиеся в продаже коллекции уже подобранных видов обоев, а потому — хорошо сочетающихся друг с другом.

В данном случае для отделки стен выбраны бумажные тиснёные обои блёклых кирпичных цветовых тонов, близких по оттенку. В том числе три стены оклеивают обоями с рисунком в виде зигзагообразного плетения, напоминающим шнуровку обуви. Четвёртую же стену, расположенную напротив окна, оклеивают потолочными обоями терракотового тона, прекрасно гармонирующими с отделкой остальных стен.

Потолок оклеен белыми тиснёными обоями. В сочетании с отделкой стен в интерьере создаётся естественная, радостная и в целом гармоничная атмосфера.

Чтобы не повредить тиснение обоев при их приклеивании (именно тиснёные рисунки во многом определяют эффект от восприятия обоев), работать с ними следует аккуратно. Нужно строго соблюдать требования инструкции, касающиеся подготовки



1 Сначала оклеивают обоями потолок. Полотнища раскраивают по длине с некоторым припуском.



3 При протаскивании полотнища по валикам устройства клей равномерно распределяется по тыльной поверхности обоев.



2 Заправляют полотнище в устройство для нанесения клея. Если такого устройства в домашней мастерской нет, можно обойтись малярным валиком и одежной щёткой.



4 Полотнища складывают, совместив заподлицо его боковые кромки. Если концы полотнища завернуть на ширину 4 см, их потом легче будет отделить. Выдерживают промазанные клеем полотнища в сложенном виде.



5
Первое полотнище приклеивают к потолку у дальней от окна стены, так как узкое полотнище обоев над окном будет менее заметно (здесь его прикроет гардинная штанга).



8
Первое полотнище приклеивают к стене слева от вертикальной линии разметки. Выступающий в зону оконного проёма...



6
Уложив полотнище в углу и вдоль стены, его разглаживают ладонью и обойной щёткой, после чего обрезают свесы. Так оклеивают весь потолок.



9
...край полотнища подрезают сверху по оконной перемычке, а снизу — по подоконнику.



7
Отмерив на стене от окна через откос ширину обоев, в этой точке проводят вертикальную линию.

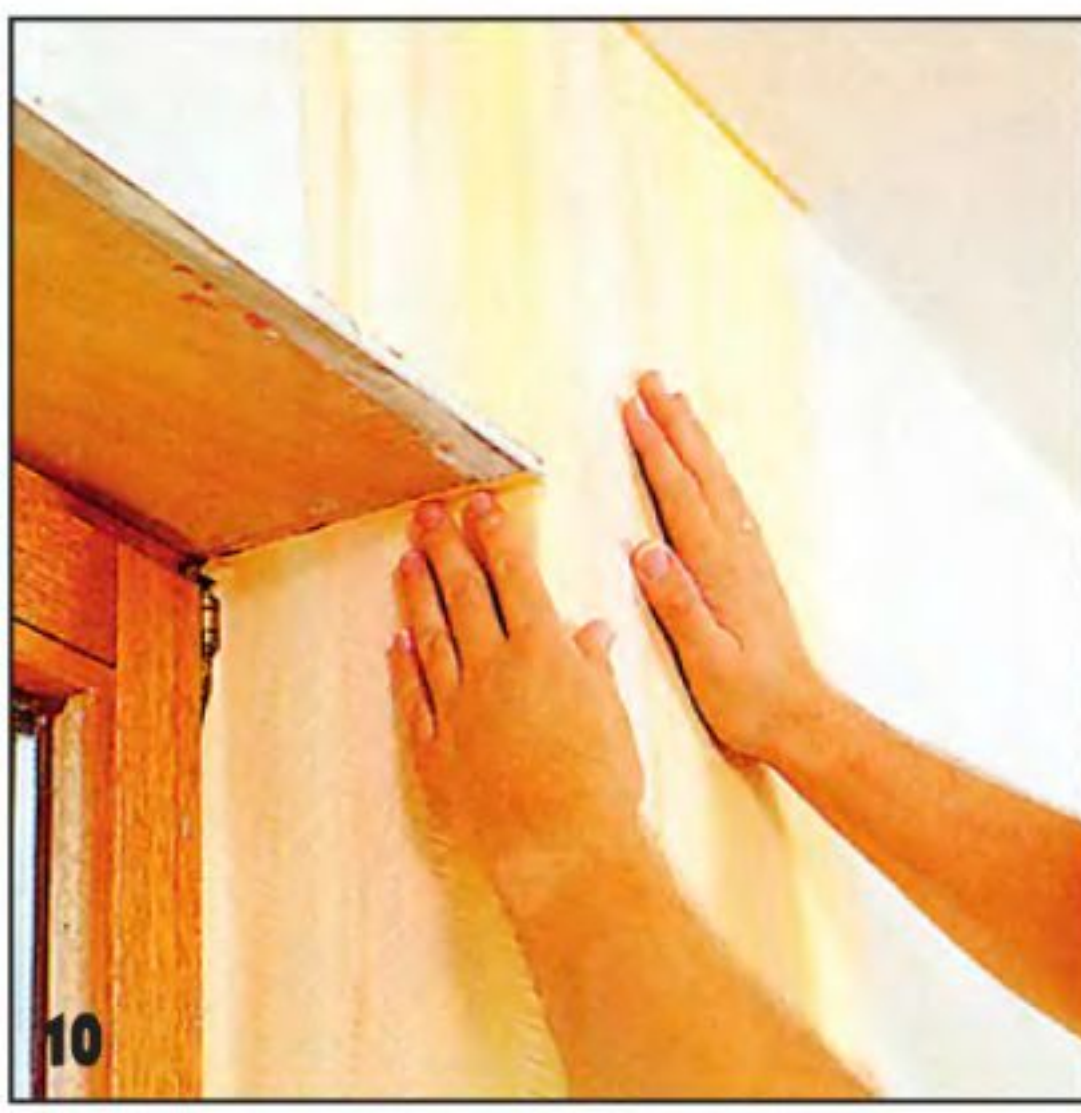

10
Чтобы сформировать нахлест на перемычку, нужно надрезать полотнище вверху чуть выше края перемычки (примерно на 1 см).

основы, применения соответствующего клея, продолжительности выдержки после его нанесения на полотнища обоев, способов раскроя и приклеивания обоев к основе. Напомним, что нужно для этого сделать.

- Прежде чем приступить к работе с обоями, необходимо тщательно подготовить основу. Непрочно держащуюся штукатурку удаляют, неровности и трещины зашпатлёвывают.

- Потолок оклеивают в направлении от двери к окну.

- Тёмный потолок, например, бетонный предварительно окрашивают в светлый тон, иначе он будет проступать сквозь белые обои. В любом случае полотнища обоев нужно плотно состыковать друг с другом.

- Для крепления потолочных обоев годится только клей для тяжёлых обоев.

- Клей следует наносить обильно и равномерно по всей поверхности обоев, обращая особое внимание на их края.

- Время выдержки обоев после нанесения клея обычно не должно превышать 8 мин, иначе они переувлажняются, что отрицательно скажется на состоянии тиснёного рисунка.

- При оклейке потолка промазывать клейстером в один приём следует не более 3 полотнищ, так как здесь на укладку каждого полотнища требуется больше (в сравнении с оклейкой стен) времени. В противном случае будет большая разница по продолжительности выдержки промазанных клеем полотнищ.

- Приклеенные к основе тиснёные обои не следует прикатывать валиком. Их нужно аккуратно приглаживать обойной щёткой, не налегая на неё сильно.

Совет

ОБРЕЗКА ОБОЕВ

В труднодоступных местах или там, где невозможно использовать специальную шину для обрезки обоев, можно воспользоваться тонким пластиковым шпателем. Для этого нужно прижать шпатель плашмя к стене, например, в зоне примыкания к окну и по нему острым ножом обрезать обои.



- Излишки клея необходимо сразу же удалить сухой губкой или тряпкой.

- Цветные тиснёные обои не подлежат покраске. Обои же белого цвета при необходимости (например, при очередном ремонте) можно покрасить слегка разбавленной дисперсионной краской.

При работе с тиснёными обоями возникают трудности при оклейке углов, оконных откосов, участков вокруг розеток и выключателей. Покажем, как их преодолеть.



Хорошо смотрятся обои нежного цвета с рисунком в виде зигзагообразного плетения.



Оставшуюся над окном часть этого полотнища потом обрезают по линии, совпадающей с кромкой откоса, и заменяют его вставкой (см. фото 13).



Но сначала надо ещё точно обрезать полотнище сверху, пользуясь для удобства специальной шиной.



Вставку выкраивают из обоев так, чтобы она соответствовала по рисунку соседнему участку обоев и проходила по откосу до окна.



Итак, полотнище — за полотнищем, завершается оклейка обоями первой стены. При этом загнутую при складывании полотнищ более короткую их часть (см. фото 4) распрямляют вниз.



На углы идут в большинстве случаев полотнища неполной ширины. Их обрезают по ширине сложенными после нанесения клейстера, пользуясь для удобства линейкой.



Приклеиваемое в углу полотнище загибают на 1–1,5 см за линию угла. С этим краем полотнища стыкуют только что отрезанную от него полосу,...

ЧИТАЙТЕ

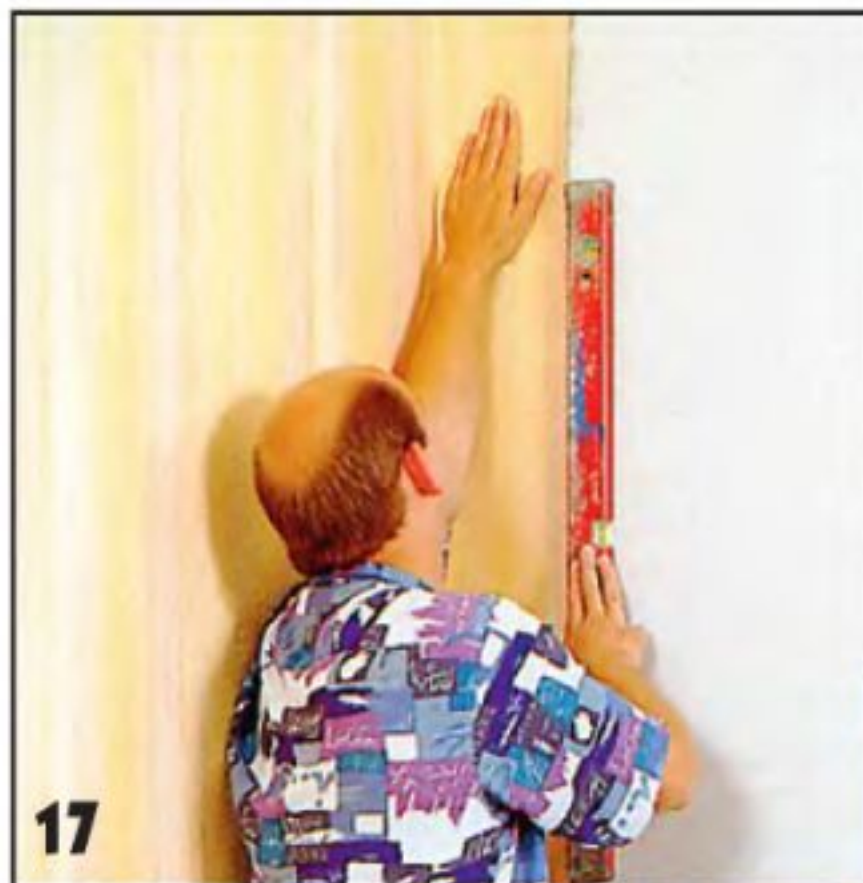

...совмещая таким образом и их рисунок. После этого на всякий случай проверяют край последней полосы на вертикальность.

Одну из стен оклеивают обоями другого цвета. Первое полотнище примыкает в углу к обоям смежной стены. И в этом случае целесообразно уложить полотнище по заранее нанесённой вертикальной линии.



В зоне расположения розеток обои приклеивают так. Примерно посередине розетки ножом делают в полотнище продольную прорезь, длина которой несколько меньше высоты блока розеток.

От концов продольной прорези обои прорезают в направлении наружных углов блока розеток. Образовавшиеся лишние торчащие лоскуты обоев обрезают. Теперь остаётся только разгладить обои вокруг розеток.



Оклеив все стены, приступают к обрезке обоев внизу. К этому моменту клей уже затвердел, и обои прочно держатся на стенах.



Дом рассчитан на молодую семью с одним или двумя детьми и отличается очень простой, но продуманной и рациональной планировкой, в которой нет ничего лишнего, например, узких и длинных коридоров или галерей. Все жилые комнаты и подсобные помещения изолированы и расположены так, чтобы обеспечить максимальный комфорт обитателям дома.

С УЮТНЫМ ЭРКЕРОМ



«Хочу изготовить для своего будущего дома незаглублённый ленточный фундамент, но прочитал, что на слабых, заболоченных грунтах следует применять плитные фундаменты» — написал автору один из читателей. И далее он задаёт вопрос: «Какой же всё-таки фундамент следует применить и, если

ленточный, то можно ли его изготовить таким, как он описан в одном из номеров журнала «Дом»? Рисунок фундамента, взятый из статьи, автор приложил.

Вопросы, касающиеся выбора конструкций фундаментов и их правильного изготовления, актуальны для многих застройщиков. Поэтому автор статьи решил более детально рассмотреть поставленную задачу.

ДЕЛАЙТЕ КАК МЫ, ДЕЛАЙТЕ ЛУЧШЕ НАС



Очень часто деревни располагаются по обоим берегам реки, через которую обязательно перекинут мостик. Если речка — невелика, он представляет собой простейшую конструкцию в виде перекинутых над водой двух дубовых брёвен, на которые уложен деревянный настил. Такой простейший вариант имеет право на жизнь, но уж слишком он недолговечен. Весной такой мостик подмывает или вообще сносит разливом.

Автор статьи делится опытом возведения моста, чтобы предостеречь от некоторых ошибок при сооружении такой в общем-то простой конструкции.

Автор статьи делится опытом возведения моста, чтобы предостеречь от некоторых ошибок при сооружении такой в общем-то простой конструкции.

СОЕДИНИТЬ ДВА БЕРЕГА



Какую печь выбрать для своего загородного дома — кирпичную или металлическую, большую или маленькую, а самое главное — по каким критериям её выбирать? На эти вопросы домовладелец, как правило, ответов не имеет. В лучшем случае печнику предъявляются два требования: от хозяина — чтобы печь грела, и от хозяйки — чтобы она была красивой.

Разобраться в этих вопросах автор и помогает читателю.

МОГ ЛИ ЕМЕЛЯ КАТАТЬСЯ НА ПЕЧКЕ?

САМОЛЕТ В ЧЕМОДАНЕ

В рубрике техно-хобби москвич Юрий Смирнов расскажет, как ему пришла идея сделать сверхлёгкую модель самолёта с вертикальным влётом. Все авиамоделисты сталкиваются с проблемой транспортировки своих любимцев до места полётов.



Габариты модели были заданы размерами коробки из-под телевизора «Тошиба» (приблизительно 58x58x16 см), чтобы свободно можно перевозить в легковом автомобиле.

Автор сделал и испытал свой сверхлёгкий самолёт, на который можно устанавливать и 5-и, и 10-и, и 20-граммовые двигатели.

ЛЕСТНИЦА-УНИВЕРСАЛ

О конструкции своей лестницы рассказывает Анатолий Матвейчук. Лестница по праву оказалась универсальной. Она использовалась автором как стремянка при строительстве дома, бани, погреба. С её помощью можно залезть на чердак или спуститься в колодец.

СТУЛЬЯ ИЗ СОСНЫ

Читатель Анатолий Баранов из Тюмени очень любит столярничать. На страницах журнала «Сам» публиковалась его статья об изготовлении сосновых столов. Теперь подошла очередь стульев. И если последуете советам и рекомендациям автора, то сможете самостоятельно изготовить настоящий

столовый гарнитур. Но следует заранее сказать, что изготовление таких предметов мебели, как стулья, требует наличия хорошо оборудованной мастерской, да и определённого опыта столярных работ. Стулья относятся отнюдь не к самым простым предметам в изготовлении. И, как известно, не боги горшки обжигают.



На приусадебном участке

СТРОИМ ЗАХОДНУЮ ЛЕСТНИЦУ

Обычно сараи, беседки, будки или летние домики устанавливали чуть ли не прямо на землю. Считалось, что незачем вкладывать средства на устройство их фундаментов, а достаточно подложить под такие постройки плитки или кирпичи, в лучшем случае — блоки.

В настоящее время догмат о том, что малые сооружения на дачном участке можно возводить без фундамента, отходит в прошлое. Сейчас, на загородных участках всё чаще видишь малые сооружения, которые приподняты на высоту, превышающую среднюю высоту снежного покрова, то есть на 60-80 см.

Из многих плюсов такого «возвышения» сразу выделяются два: возможность без лишних усилий, не разгребая снега, войти в них зимой, и решение задачи по вентилированию подпольного пространства (проще говоря, чтобы полы не гнили).

И здесь встает вопрос о заходной лестнице. Опять таки обычно здесь много не думали — малоступенчатую заходную лестницу собирали или как домовую, или как стремянку, или как гибрид первой со второй, используя сравнительно тонкие пиломатериалы, не выдерживающие долгой эксплуатации на открытом воздухе.

Так, ступеньки толщиной 30-40 мм при длине 600-800 мм через некоторое время прогибаются, гниют и трескаются в местах соединения с тетивами. Сами эти соединения чаще всего делают через брусок, который неизбежно выламывается. Поразительно, что такое



Готовые ступени из бруса сечением 100x200 мм — струганные, шлифованные и окрашенные.



Прочная лестница в беседку смотрится красиво.

исполнение заходных лестниц можно встретить даже у весьма разрекламированных фирм. Но, хватит о грустном.

Прежде всего устраним первопричину короткой жизнеспособности лестницы — недостаточную толщину пиломатериалов. Для надёжности тетивы лучше сделать из бруса шириной 100 мм. Обычно наклон заходной лестницы выбирают около 45°, но допустимо варьирование её наклона от 30 до 60°. Если лестница — крутая, то можно использовать брус сечением 100x100 мм, если пологая — брус сечением 100x150 мм.

Тетивы вырезают по размерам и остругивают. Вме-

менно устанавливают на место, выверяют угол соприкосновения со стеной и параллельность относительно друг к другу. В местах соприкосновения с землёй предварительно сооружают небольшой фундамент.

Как правило, для фундамента используют тротуарную плитку, фундаментные бетонные блоки (высотой 150-200 мм) или кирпич. Предварительно выкапывают пару ямок по размеру чуть больше проекции фундамента и глубиной 10 см. В них устраивают песчаную подушку, высоту которой нивелируют относительно друг друга. Укладывают гидроизо-



Тетива — тоже из бруса, но сечением 100x150 мм. Пазы под ступени уже выбраны.



Предварительно установив тетивы и упорные балясины, можно приступать к заливке фундамента.

ляцию из двух слоёв рубероида и устанавливают фундамент, контролируя сохранение параллельности тетив. При окончательной установке лестницы не лишним будет между фундаментом и тетивой проложить гидроизоляцию.

В любом случае есть необходимость надёжно зафиксировать лестницу во избежание смещения. Фиксирующим упором могут служить нижние балясины, закреплённые на фундаменте. «Цивилизованно» это делают с помощью металлической гильзы, вмурованной в фундамент. Но можно обойтись и «народными методами».

СПОСОБ ПЕРВЫЙ

Брус, соответствующий толщине балясины (и лучше — из того же материала), размачивают, оборачивают полиэти-

леновой плёнкой и устанавливают вертикально при заливке бетонного фундамента на место будущей балясины. После схватывания бетона брус вынимают — остаётся гнездо. Сам бетонный фундамент после высыхания красят масляной краской — это будет гидроизоляция. Балясину предварительно обрабатывают, окрашивают и устанавливают в гнездо. Щель между бетоном и деревом заполняют герметиком. Прочность конструкции зависит от глубины гнезда.

ВТОРОЙ СПОСОБ

Нижний конец подготовленной балясины плотно послойно обёртывают рубероидом, утеплителем из вспененного материала и снова — рубероидом. Верхний край рубероида промазывают, например, резиноби-

тумной антикоррозионной мастикой и крепят гвоздиками. Утеплитель в данном случае будет играть роль демпфера, компенсирующего расширение дерева при возможном разбухании. Балясины устанавливают вертикально и заливают бетоном.

Но вернёмся к тетивам. На них размечают места под ступени. Средняя высота ступени — 15 см. На крутых лестницах высоту ступеней увеличивают, что позволяет выдерживать их глубину хотя бы 20 см. Здесь под глубиной подразумевается расстояние от наружного края нижней ступени до проекции на неё края следующей верхней ступени. Этот показатель говорит о том, насколько удобно будет спускаться с лестницы. А собственно ширина доски, из

на толщине выгадывать не стоит. Для лестниц шириной более метра подойдут ступени, сделанные из бруса сечением 100x200 мм. Такие ступени прочны и придают лестнице некую солидность.

Используемый в качестве тетивы брус не позволит сделать накладные ступени, так как его прочность снизится. Ступени врезают в тетивы, выбирая в последних пазы. Если планируется сделать сквозные (или «проходные») пазы, достаточно одной дисковой пилы.

Для бруса шириной 100 мм выставляют глубину пропила 30-40 мм. Вначале делают сквозные пропилы по размеченным линиям границ ступеней, а потом — частые параллельные сквозные пропилы между ними на расстоянии



Правильность выставки основных элементов лестницы нужно проверить ещё раз после заливки фундамента.

которой сделана ступень, может быть и больше, и меньше (в разумных пределах) глубины ступени, так как заходные лестницы чаще всего делают без подступёнок.

Ступени для эксплуатации на открытом воздухе должны быть цельными — клееные из небольших брусочков не подойдут. Толщину ступеней выбирают в зависимости от их длины. Но в любом случае

4-6 мм друг от друга. Сучки пропиливают чаще.

Так как пропилы сделаны под углом к направлению волокон древесины, то достаточно вставить в середину одного из пропилов стамеску или отвёртку и, расшатывая её, можно вынуть почти всю «пачку» деревянных пластин, оставшихся между пропилами. Дно паза выравнивают стамеской.

Когда лестница — пологая и ширина имеющихся ступеней — не велика, выбирают несквозной паз (открытый только с лицевой стороны). При этом больше придётся использовать стамеску. Правда, некоторые хитрецы делают сквозной паз и забирают его часть брусом, но это смотрится не очень красиво.

Несквозной паз для ступени имеет вид трапеции — тыльную его стенку назовём границей. Во избежание заломов и сколов эту границу прорубают стамеской. Дисковой пилой делают пропилы с внутренней стороны верхней и нижней линий разметки до границы. Потом делают многочисленные пропилы, не заходя за границу (можно установить упор для пилы). После удаления «гребёнки», образовавшейся за счёт пропилов, останется вырубить стамеской всего лишь небольшой сектор, не захваченный пильным диском.

Лестницу начерно собирают по месту, выверяют горизонтальность и вертикальность установленных деталей, подгоняют пазы, размечают места под перила. Затем лестницу разбирают, детали красят.

Следует отметить, что для отделки лучше использовать лак (или краску) для наружных работ, сохраняющий эластичность после затвердевания покрытия. Хотя и лак, и краска под ногами неизбежно будут стираться, а поэтому ступени придётся периодически подкрашивать.

Окончательную сборку и установку лестницы проводят после высыхания лакокрасочного покрытия. Не лишним будет заполнить щели в пазах между ступенями и тетивами силиконовым герметиком.

**С. Батов,
Москва**

ВОДА НЕ ДОЛЖНА ПОПАДАТЬ НА ДЕРЕВЯННЫЕ ДЕТАЛИ

Если вода будет постоянно попадать на деревянные детали, они начнут гнить. Поэтому основной деталью фонтана, определяющей его размеры, является пластмассовая кювета-поддон для воды. А замаскировать пластмассовую ёмкость легко, насыпав в неё гальку, и это уже будет напоминать мини-пруд. Подходящую пластмассовую кювету можно подобрать в магазине для садоводов.

РАБОТАЕМ СНИЗУ ВВЕРХ

Короб поддона и верхнюю рамку можно сделать из лиственницы или из кедра. Для начала выкраивают детали по ширине и длине. Короб собирают на полиуретановом клее, усиливая соединения шпонками. Состыкованные «на ус» детали верхней рамки сначала собирают только на клее. Когда клей застынет, поперёк каждого из стыков с нижней стороны выбирают по паре пазов и в них на клее вставляют шпонки. Затем, когда и этот клей высохнет, отпиливают выступающие части шпонок заподлицо с поверхностью рамки и зашлифовывают. Чтобы защитить древесину от влаги, кистью покрывают поверхности тиковым маслом в несколько слоёв.

КОРОБКА ИЗ СЛАНЦЕВОЙ ПЛИТКИ

Коробка, в которой спрятан насос, сделана из сланцевых плиток. Выкроить плитки в размер с помощью резака с твёрдосплавным колёсиком

В свободную минутку НАСТОЛЬНЫЙ ФОНТАН



очень сложно. Лучше сразу резать плитки пилой с полотном-струной. В дне коробки сверлят твёрдосплавным сверлом отверстие $\varnothing 12$ мм. Из готовых деталей склеивают коробку силиконовым герметиком. Под конец вставляют в отверстие коробки прозрачную силиконовую трубку и закрепляют её каплей герметика.

ОКОНЧАТЕЛЬНАЯ СБОРКА

Вставив пластиковую кювету-поддон в деревянный короб, устанавливают в её центре насос. Ставят коробку из сланцевых плиток над

Пузырящаяся вода со дна перевёрнутой каменной коробки стекает по её стенкам в пластмассовую кювету-поддон. Из доступных материалов получился оригинальный настольный фонтан-увлажнитель воздуха.

насосом и насаживают на его патрубок свободный конец силиконовой трубки. Зону вокруг сланцевой коробки заполняют галькой. Кабель питания насоса пропускают через V-образный паз со стороны верхней кромки короба. Затем на короб укладывают верхнюю рамку, которая фиксируется несколькими шкантами. Под них заранее свер-

Деталь	Кол.	Размеры, мм
Короткая стенка короба	2	16x90x405
Длинная стенка короба	2	16x90x440
Элемент верхней рамы	4	16x100x510
Шкант	4	$\varnothing 6 \times 38$
Коробка из сланцевых плиток		
Дно	1	5x150x150
Длинная плитка	2	5x150x150
Короткая плитка	2	5x95x143
Кювета-поддон	1	82x397x397
Насос производительностью 230 л/час	1	
Силиконовая трубка		$\varnothing 6 \times 150$
Галька		По месту

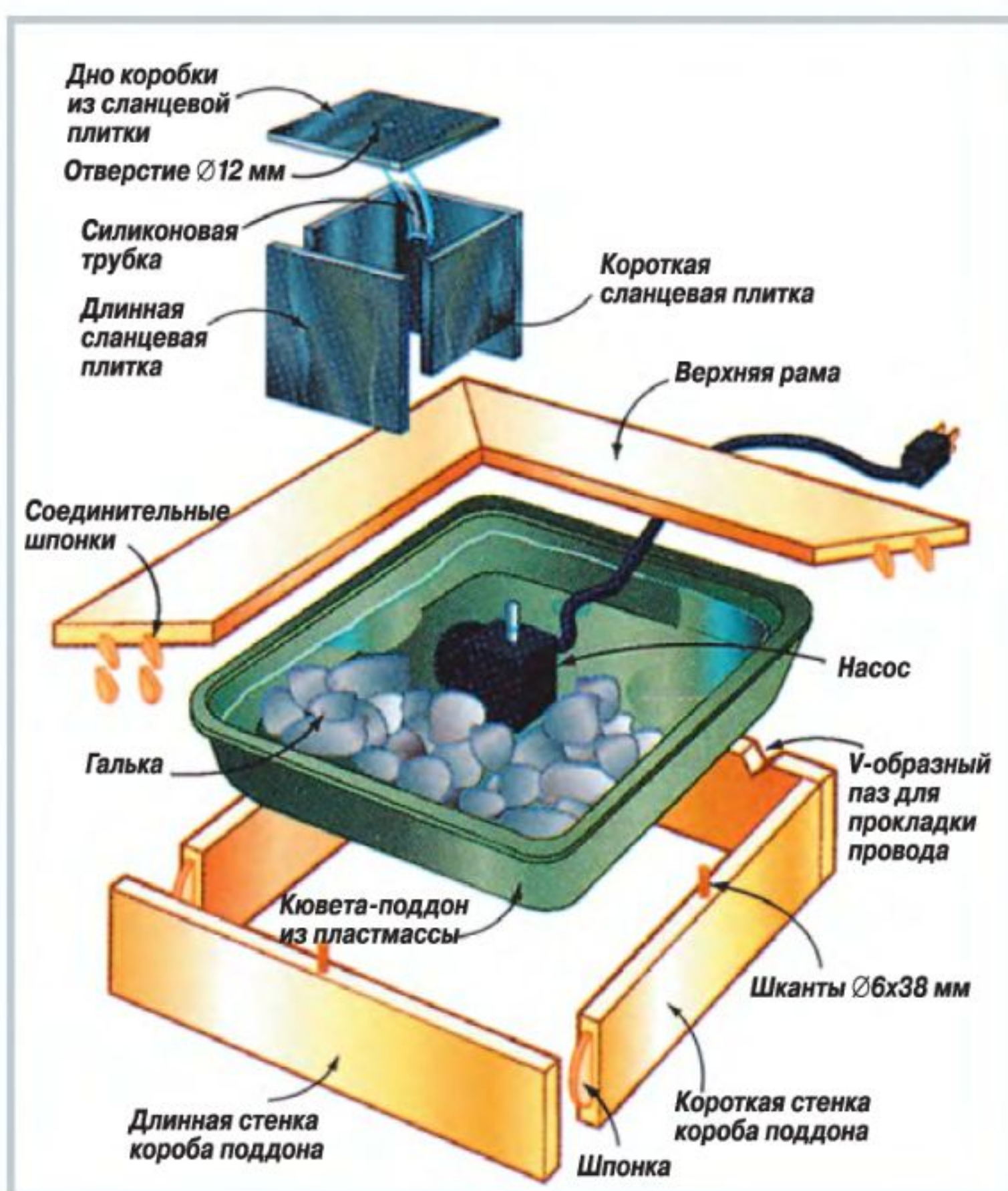

Насос с регулируемым расходом спрятан в коробке, склеенной из сланцевых плиток.

лят отверстия. Заполнив кювету водой и включив насос, приступают к его регулировке, чтобы услышать приятное журчание воды, стекающей с коробки.

Вода будет испаряться, поэтому её нужно периодически доливать. А чтобы вода не зацвела, добавляют в неё несколько капель отбеливателя.

**П. Левис,
Канада**

Строим и ремонтируем ДОМАШНЯЯ БИБЛИОТЕКА С РАБОЧИМ МЕСТОМ

Не в каждом доме или квартире найдётся достаточно места для библиотеки или кабинета. Неожиданное решение — обустроить рабочее место... в прихожей.

В данном случае были использованы мебельные элементы фабричного изготовления, из которых можно скомпоновать встроенный шкаф в соответствии с собственным проектом. Все детали облицованы натуральным шпоном из древесины ясеня. Однако можно использовать и обычные панели или мебельные щиты, а из них уже выкраивать нужные по размерам детали.

Стойки высотой 2570, 3500 или 4100 см крепят либо шурупами к рейкам, смонтированным на стене, полу и потолке, либо фиксируют регулируемыми резьбовыми ножками или упорами (но для них требуется ещё минимум 30 мм высоты) между полом и потолком. Такие резьбовые

упоры можно сделать и в домашней мастерской.

Стянув стойки (боковые стенки и перегородки шкафа) несущими полками, с помощью уровня выставляют положение стоек.

Выдвижные ящики проще купить готовые, а уж лицевые панели к ним прикрутить те, которые нужны. Монтаж выдвижных ящиков и дверок шкафчиков не представляет большого труда.

В полке над рабочим столом желательно сразу предусмотреть встроенные точечные галогенные светильники. Запитываются эти низковольтные светильники от трансформатора, который можно спрятать, например, за цокольной накладкой.

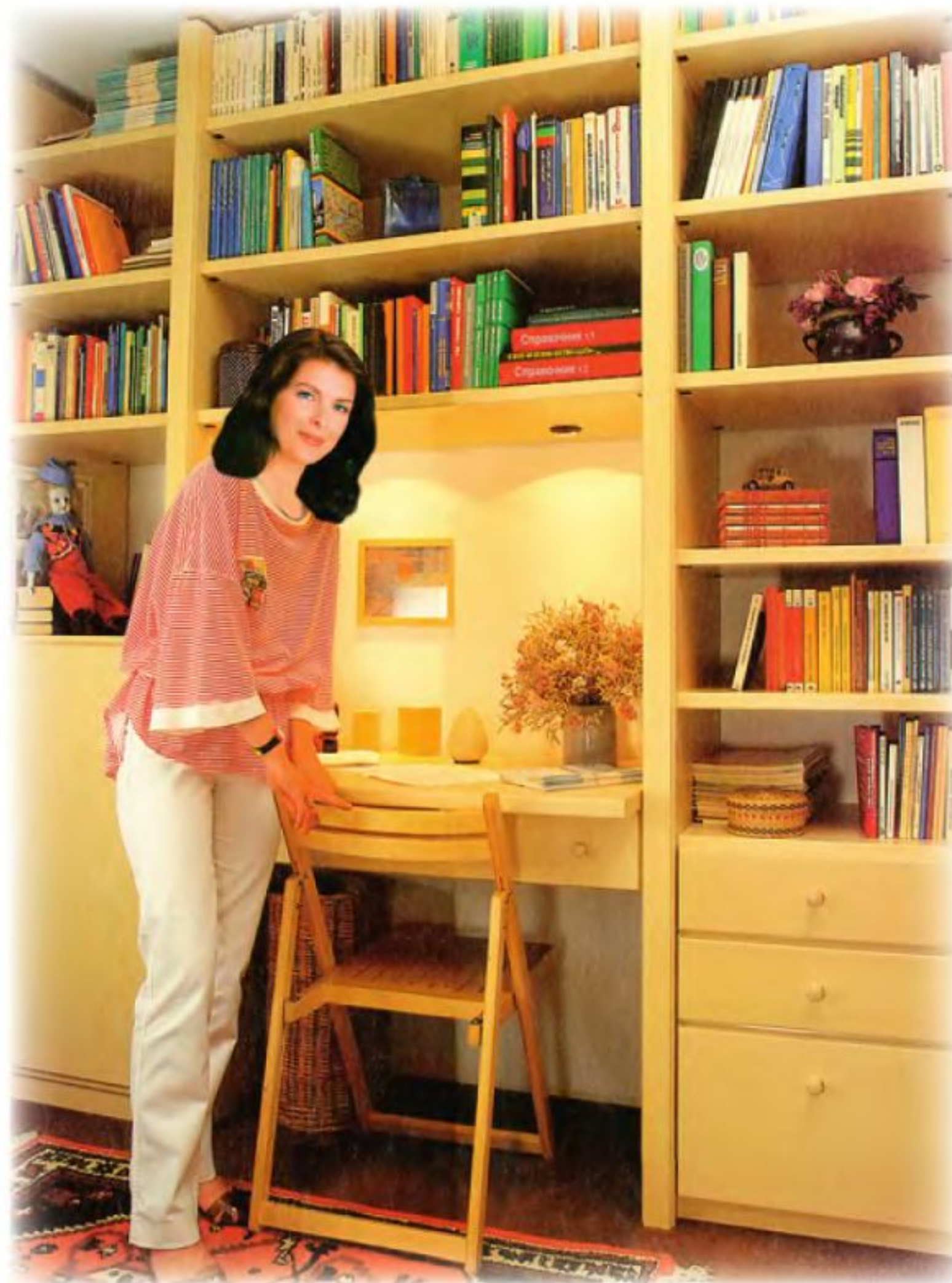

Для крепления стоек используют регулируемые резьбовые упоры (их высота — примерно 30 мм).



В этом пустовавшем уголке прихожей будет устроено комфортабельное рабочее место.



Кроме заготовок для стоек (боковых стенок и перегородок), полок и накладок надо подобрать ещё и крепёжную фурнитуру.



Стойки выставляют строго вертикально по уровню.

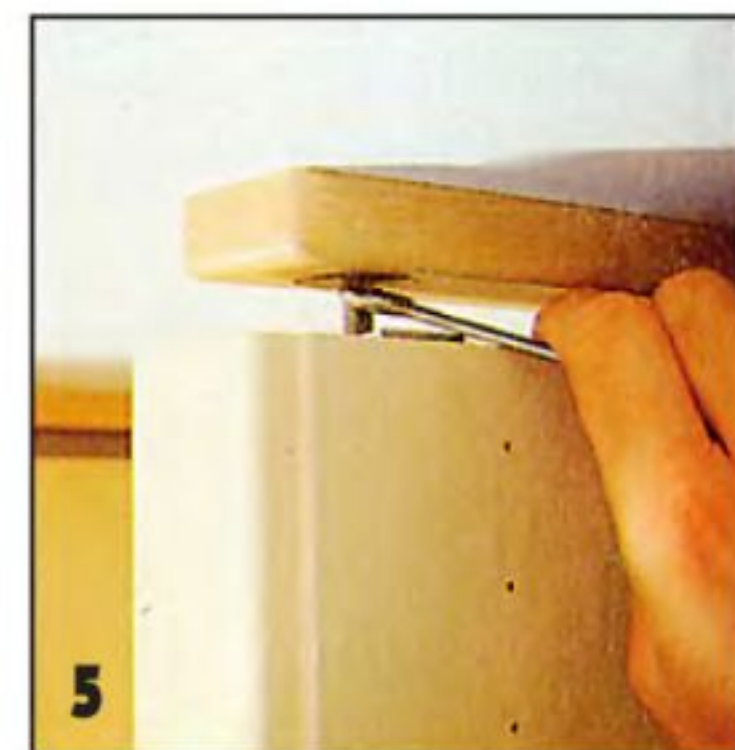

Вращая гаечным ключом винт регулируемого резьбового упора, стойку прочно фиксируют между потолком и полом.

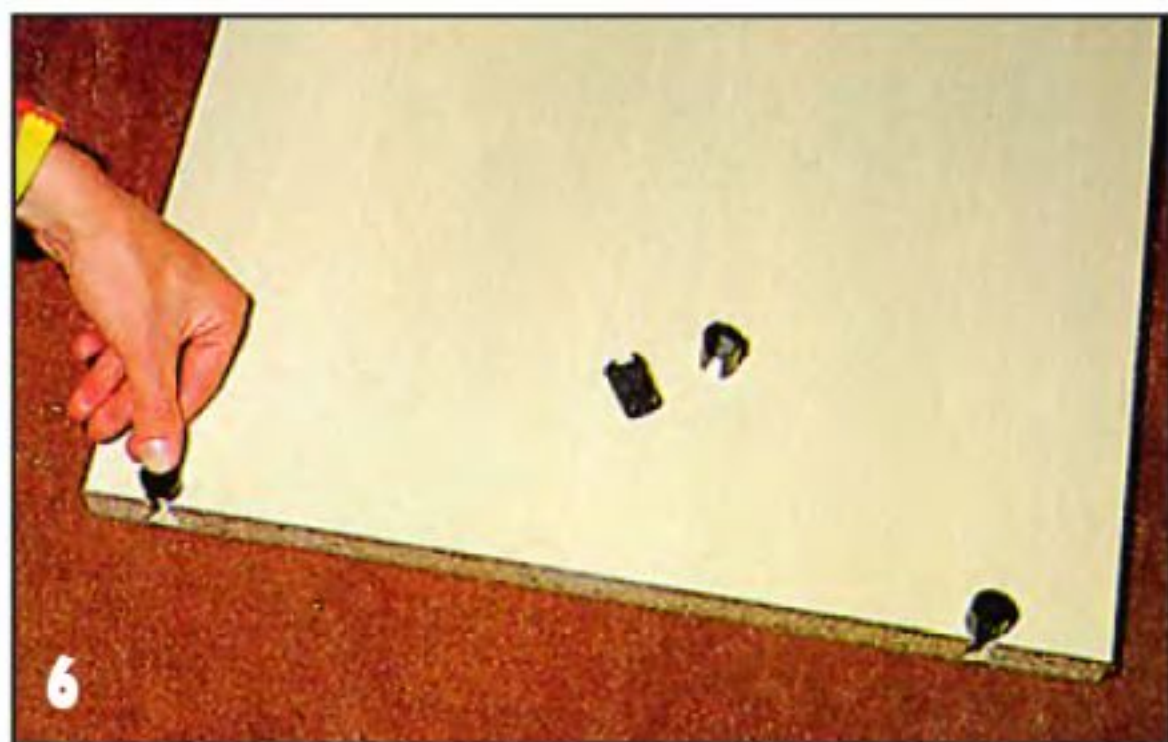

В отверстия несущих полок вставляют пластиковые втулки мебельных стяжек.

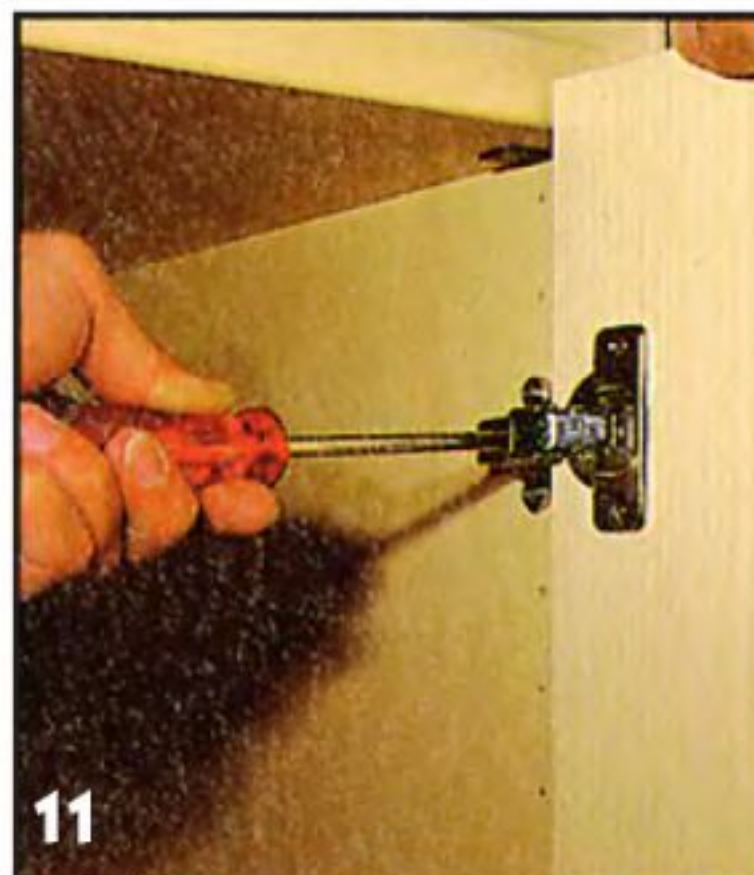

Затем навешивают и приворачивают уже собранную с петлями дверку шкафа.



Используя полки в качестве шаблонов, выставляют расстояние между соседними стойками шкафа.



Следующую секцию монтируют аналогично — с помощью мебельных стяжек и регулируемых резьбовых упоров.

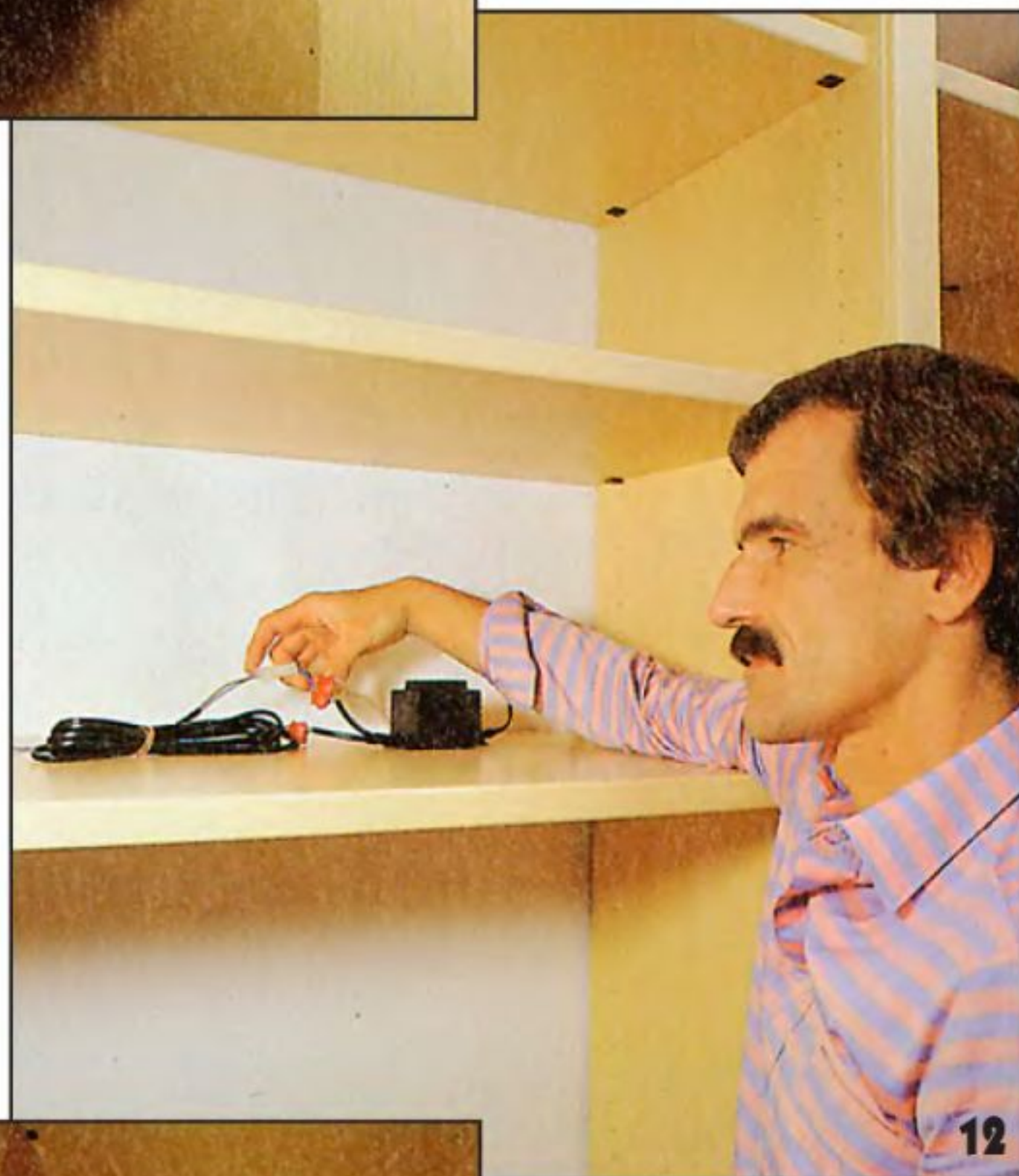

Встроенные галогенные светильники надо лишь подсоединить к электросети. Трансформатор можно спрятать либо за книгами, либо в цоколе.

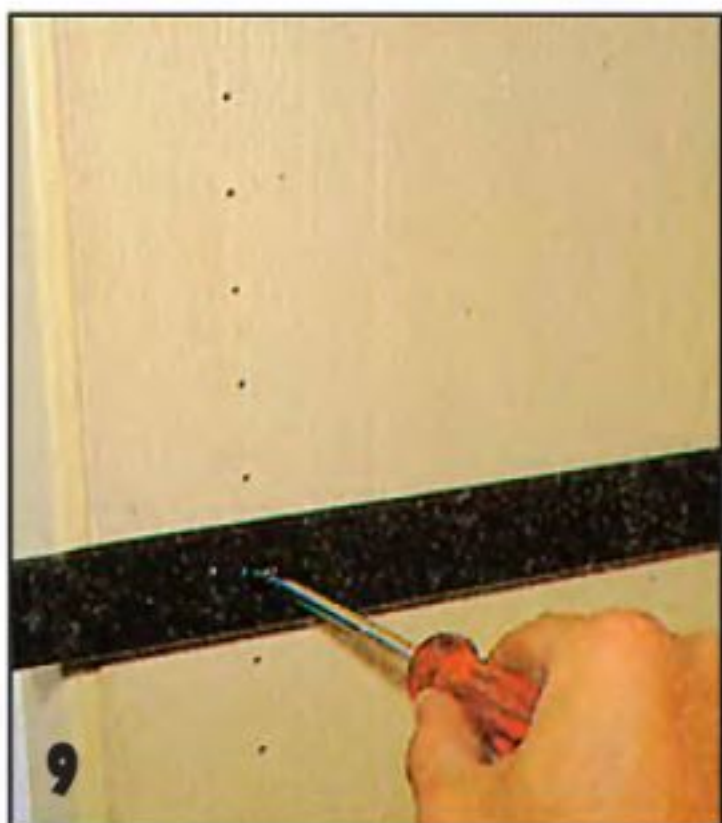

Элементы телескопических направляющих для выдвижных ящиков сначала приворачивают к боковым стенкам шкафа, а затем — к ящикам.

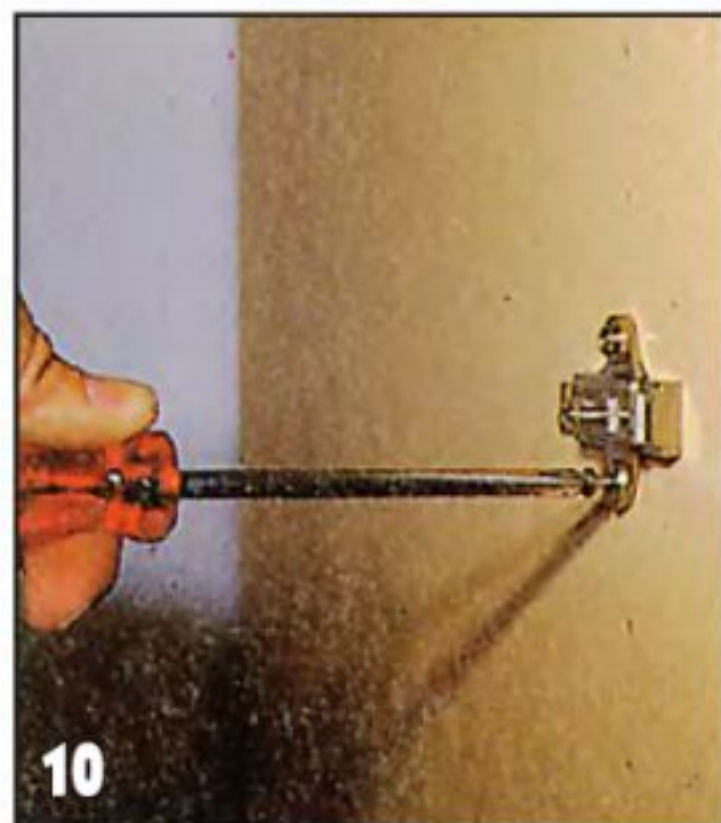

Монтажные пластины мебельных петель приворачивают шурупами, используя подготовленные заранее крепёжные отверстия.



Плоские галогенные светильники, не требующие абажуров, хорошо освещают рабочий стол.



На полках встроенного книжного шкафа достаточно места для книг.

Уважаемые читатели!

Издательство «Гефест-Пресс» выпустило в свет первую книгу уникальной практической серии для умелых рук

«Камины, печи, барбекю».

Всё, что вы в ней увидите, — существует, живёт и действует, и что характерно — сделано руками людей самых разных профессий, возраста и опыта.

Книга рассказывает о создании домашних очагов различного назначения — от простых каменок или грилей до комбинированных печей и изящных каминов.

Здесь — все подробности: от макетирования, конструирования и дизайна до чётких порядовок, технологии кладки и эксплуатации печей и каминов. Материал изложен ясно и просто, с множеством цветных фотографий, рисунков и чертежей (объём книги — 208 стр.).



Приобрести книгу «Камины, печи, барбекю» можно в книжных магазинах «Библио-глобус», «Молодая гвардия», на книжной ярмарке в «Олимпийском» г. Москвы, в интернет-магазинах OZON, My shop или «Почтовый магазин» по адресу: 107023, Москва, а/я 23, тел. (499)504-4255, e-mail: post@novopost.com
Стоимость книги с учётом почтовых расходов: по предоплате — 450 руб.; наложенным платежом — 480 руб.

Наши реквизиты:
р/с. 40702810602000790609
в АКБ «РосЕвроБанк» (ОАО), г. Москва,
к/с. 30101810800000000777,
БИК 044585777,
ООО «Гефест-Пресс»
ИНН 7715607068, КПП 771501001

Возможно пригодится

ЗАЩИТИМ ЛЕСТНИЦУ ПРИ РЕМОНТЕ

Напольные покрытия из дерева и древесных материалов очень чувствительны к механическим воздействиям. Даже случайно упавший во время ремонта лестницы инструмент или какой-либо другой твёрдый предмет оставляет на их ступеньках заметные следы. Если полы в комнатах можно как-то от ударов защитить



ветошью или картоном, то со ступенями лестницы дело обстоит сложнее. Для временной защиты ступеней можно использовать тонкий сотовый поликарбонат. Из него обычными ножницами выкраивают детали по форме и размерам ступеней, а затем фиксируют эти детали на ступенях лестницы с помощью самоклеящейся ленты.

НАСТИЛ ПРОСЛУЖИТ ДОЛЬШЕ

Съёмные напольные деревянные щиты (даже если они изготовлены из пропитанных антисептиком под давлением пиломатериалов), соприкасающиеся своими опорными поперечинами со скапливающейся под ними водой на полу балкона или террасы, долго не прослужат. Чтобы не переувлажнять деревянные детали, снизу в поперечины, предварительно просверлив в них глухие отверстия соответствующей глубины, можно вставить обычные полкодержатели.



На приусадебном участке

ЧТО МОЖНО СДЕЛАТЬ ВОКРУГ ДОМА

В своей практике ландшафтного дизайнера мне часто приходилось сталкиваться с тем, что по окончании строительства загородного дома на участке оставались горы мусора, изрытая колесами земля, поломанные деревья. Пытаясь навести хоть какой-то порядок вокруг дома, владельцы просто-напросто перепахивали участок. Элементарные мероприятия по озеленению на поверку сводились к приобретению на соседнем рынке черенков яблонь, вишен, слив, смородины и крыжовника.

В общем «типичные» садовые участки выглядели одинаковыми как «под копирку». А ведь в самом названии «индивидуальный садовый участок» кроется неповторимость не только дома, но и пространства вокруг него.

Расскажу, как обустроить и украсить приусадебный участок на свой вкус и своими силами. И здесь совершенно не важно, имеет ли этот участок площадь в несколько соток или в несколько гекта-



Стиль «готика» часто применяется в озеленении современных коттеджных поселков.

ров. Декорируется прежде всего пространство вокруг дома. И стиль этого декора должен соответствовать стилю дизайна загородного дома, подчеркивать и дополнять его красоту. Поэтому не лишним будет вначале познакомиться с основными стилями ландшафтного дизайна, чтобы выбрать для себя наиболее подходящий.

Землеустройство вокруг зданий и сооружений всегда относили к области архитектуры. Его обычно так и именовали —

«ландшафтная архитектура». Многие архитекторы с мировым именем, создатели великолепных замков и дворцов не гнушались сочинением планов садов, цветников, фонтанов, дорожек. Действовали ли они самостоятельно или в сотрудничестве с садовниками, но всегда дизайн пространства подтягивался к дизайну здания. И чем ближе это пространство располагалось к зданию, тем больше оно отвечало его стилю.

Дворцы, загородные дома, виллы в эпоху феодализма и до нее строились по определенным правилам, канонам. В результате и в ландшафтном дизайне возникло строгое каноническое направление, называемое «архитектурным» или «регулярным», в разные временные периоды приведшее к появлению стилей «готика», «барокко», «ампир».

Параллельно, хотя и с небольшим опозданием по времени у некоторых архитекторов возникло мнение о необходимости максимально сохранять окружающее пространство в девственном виде. Сделать это было трудно, так как о какой «девственности» можно говорить, если в леса, луга и поля приходит стройка.

Помогли художники-пейзажисты, сочинявшие пейзажи на своих полотнах. Архитекторы и садовники старались воплотить изображённое, что-то подправляя и приспособивая к реалиям действительности. В результате появи-



Стиль «романтизм» — сочетание античных и готических элементов.



Стиль «барокко» в современном исполнении часто применяется при украшении зон отдыха. Основные акценты: небольшой пруд и беседка с купольной крышей.

лось натуралистическое, пейзажное, не регулярное направление в садовом дизайне. Оно и привело к «английскому», «японскому», «восточному» стилям и впоследствии — к таким стилям, как «русская усадьба», «кантри», «натурель».

Иногда, правда, наблюдалось смешивание архитектурного и пейзажного направлений, благодаря чему появились стили «романтизм», «рококо», «псевдоготика».



Стиль «натурель» — переход от регулярного стиля к пейзажному. Дом с ассиметричной крышей обсажен бесформенными деревьями и кустами, а дорожки обрамлены стриженными зелёными изгородями. Задача украшения участка решена при использовании минимального ассортимента растений.

Развитие капитализма постепенно вело к упрощению стилей, минимализму. Так, если богатые, например, могли себе позволить тратиться на украшение интерьеров и окружающего виллу пространства, то люди со средним достатком довольствовались газоном, зелёной изгородью, литыми скамейками и фигурками гномиков и грибов. Бедное же население, если и имело какую-то землю, обычно

разбивало на ней лишь огород. Но даже бедные люди тянулись к естественной красоте и украшали дома цветами.

Минимализм в архитектуре привёл к минимализму в ландшафтном дизайне. Современный архитектор, не обладая ни информацией, ни опытом того, как растения высаживать, как их содержать и как за ними ухаживать, не знает, какими они станут через несколько лет. Поэтому в его проекте можно увидеть обычно только участок свободной земли с обозначенными деревьями.



Стиль «русская усадьба» — типичный тип пейзажного стиля. Здесь может использоваться огромное количество декоративных растений в свободном их сочетании. Свободный рост деревьев, кустов и цветов придаёт композиции некую неопрятность, которую можно охарактеризовать словом «буйство». Буйство форм и красочных цветочных пятен — основа русского приусадебного стиля.



Стиль «сад камней» широко распространён в Японии. Несколько небольших камней, установленных на площадке, засыпанной галькой или песком, у нас дополнился использованием живописно расположенных огромных каменных глыб.



Стиль «романтизм» — некоторое возвращение к регулярному стилю, но в пейзажном исполнении. Стволы берёз, конусы елей, строгая расписная ограда, классическая садовая статуя — вот часто применяемые элементы романтического стиля в современном исполнении.

И так как озеленение зачастую проводят по «остаточному принципу», в сознании людей подспудно формируется мнение, что по газонам можно ездить, цветники затоптать, деревья спилить.

К сожалению, подобное мнение продолжает бытовать даже в среде владельцев садовых и коттеджных участков. Мне, как биологу и ландшафтному дизайнеру, неоднократно приходилось сталкиваться с подтверждающими фактами того, что и здесь главенствует «остаточный принцип». Так хозяин участка сначала привлекает известную строительную фирму и возводит большой красивый дом, а затем высаживает на участке принесённые из леса деревья, неизвестно какие и у кого взятые плодовые

деревья и кусты, засеивает участок первой попавшейся газонной травой, которая на деле оказывается кормовой.

Я не ратую за то, что в землеустройство надо вбухивать огромные деньги, но и «халявой» здесь не обойдёшься. Обустроенный дом будет сочетаться с обустроенным участком, а необустроенный участок — с необустроенным домом. Это аксиома. Невозможно жить в красивом доме в окружении луж и хлюпающих дорожек, кривых кустов и перекошенных деревьев.

Стиль дома определяет стиль сада. С пониманием этого возникает потребность в знании, в опыте. А так как садоводство — одна из древнейших профес-

сий, соответствующие знания о нём, как говорится, всасываются с молоком матери. Достаточно лишь взять в руки инструмент и эти знания воплотятся в жизнь.

Конечно, на первых этапах потребуются консультации профессионалов (биологов, садоводов). Но в результате на своём участке можно создать маленький шедевр. И всё равно, что это будет: регулярный цветник, хороший газон, террасы, обустроенный огород, красивый сад — это будет творение ваших рук.

С. Батов, кандидат с/х наук



Стиль «рококо» — одна из форм романтического стиля. В ландшафтном дизайне он выражается в виде завитков садовых дорожек, рисунков на газонах или стриженных в виде улиток окончаний зелёных изгородей.



«Восточный стиль» — перенос лёгкого изящного рисунка индийского, китайского или японского пейзажей на нашу суровую почву. Используя в дизайне широкие крыши беседок с большими выносными карнизами, массивные деревянные конструкции, перекрещенные элементы ограды в сочетании с плакучими формами растений, с обильно цветущими растениями, с растениями с искривлёнными стеблями и ветвями, можно создать очень красивые композиции.

«Английский парковый стиль» — классический пейзажный стиль, очень часто применяемый в наши дни при озеленении участков. Основа — большое пространство газона. Все крупные растительные формы отнесены на его края. Такой стиль применяют, когда требуется озеленить большие площади при минимальных затратах.





PROXXON

МАЛЕНЬКИЕ ИНСТРУМЕНТЫ ДЛЯ БОЛЬШИХ ДЕЛ

ООО «Опцион», официальный дилер завода PROXXON (Германия) представляет на российском рынке продукцию этой известной фирмы, специализирующейся на производстве малогабаритного и высокоточного инструмента. В каждом инструменте достигнуто оптимальное соотношение малых габаритов, веса, доступной цены, высокой мощности и немецкой надёжности. Гарантия завода-изготовителя — 2 года.

1001 возможность использования инструмента PROXXON!

НАСТОЛЬНЫЙ СВЕРЛИЛЬНЫЙ СТАНОК ТВМ 220

На высокоточном станке ТВМ 220 можно сверлить отверстия от $\varnothing 0,5$ мм! Рабочий стол (220x120 мм) из алюминиевого сплава изготовлен литьем под давлением. Хромированная опорная стойка $\varnothing 20$ мм — из закаленной стали, ее высота — 280 мм. Малошумный долговечный двигатель мощностью 85 Вт встроены в головку. Напряжение питания — 220–240 В. Передача — ременная, ступенчатые приводные колеса позволяют установить любую из трех скоростей вращения шпинделя: 1800, 4700 и 8500 об/мин. Шкала глубины сверления оснащена фиксатором. Шпиндель вращается в трех шарикоподшипниках, что исключает биение. На нем устанавливают цанговый зажим или трехлапчатый патрон (резьба 3/8"). Ход шпинделя — 30 мм; вылет — 140 мм (от опорной стойки до центра сверла). Высота головки регулируется. Максимальная высота — 140 мм. В комплект входят шесть трехлепестковых высокоточных цанг для хвостовиков диаметром 1,0-1,5-2,0-2,4-3,0-3,2 мм. Может быть оснащен координатным столом КТ 70. Рекомендован кратковременный режим работы.
№ 28 128



МИКРОФРЕЗЕРНЫЙ СТАНОК MF 70

для тонкого и высокоточного фрезерования металлов (чугуна, стали, латуни, алюминия), пластика или древесины. Высокая скорость вращения шпинделя позволяет использовать фрезы малых диаметров. Напряжение питания — 220–240 В (50/60 Гц). Мощность двигателя — 100 Вт; скорость вращения шпинделя — от 5000 до 20000 об/мин. Вертикальная подача — 70 мм; продольная подача — 46 мм; поперечная подача — 134 мм; точность подачи — 0,05 мм. Рабочий стол — 200x70 мм; размеры Т-образных пазов — 12x6x5 мм; размеры основания — 130x225 мм. Высота — 340 мм. Вес — около 7,0 кг. Уровень шума — <70 дБ. Уровень вибрации — < 2,5 м/сек². Базовый комплект включает в себя: фрезерную головку с опорной стойкой; координатный стол; набор цанг $\varnothing 0,8$ –3,2 мм с зажимом; вспомогательные приспособления; инструкцию по эксплуатации и технике безопасности. Рекомендован кратковременный режим работы.
№ 27 110



ВЕРТИКАЛЬНО-ШЛИФОВАЛЬНЫЙ СТАНОК TG 125/E

Шлифовальный станок для тонкой шлифовки и обработки небольших неровностей. Для всех типов древесины, стали, цветных металлов, драгоценных металлов, пластика (включая плексиглас и текстолит). Малошумный сбалансированный двигатель. Корпус из усиленного стекловолокном полиамида. Поворотный (до 50° вниз и до 10° вверх) стол из алюминия, с ограничителем-угольником. Прилагаемой струбциной может быть быстро закреплен в горизонтальном и вертикальном положении (например, для заточки инструмента). Напряжение питания — 220–240 В. Мощность — 140 Вт. Электронная регулировка скорости от 250 до 800 м/мин (1150–3600 об/мин). Диаметр диска — 125 мм. Размеры стола — 98x140 мм. Габаритные размеры — 300x140x160 мм. Вес — 3 кг. Рекомендован кратковременный режим работы.
№ 27 060



ПРЕДЪЯВИТЕЛЮ ЭТОГО ОБЪЯВЛЕНИЯ – СКИДКА 3%

ООО «ОПЦИОН»

Москва, Новопесчаная ул., д. 13/3;
тел.: (495) 660-97-48, (499) 157-27-00; факс: (499) 157-49-89.
www.proxxon-msk.ru proxxon-msk@mtu-net.ru
Для заказа наложенным платежом необходима заявка по факсу или электронной почте.

В свободную минутку

ВИТАМИННАЯ ПОЛКА



Кому не хочется употребить витаминную зелень круглый год. Летом, даже если нет своего участка для её выращивания, и на рынке она стоит дёшево. А вот зимой цены на неё кусаются. Так почему бы не попытаться в холодное время года вырастить зелень в собственной квартире. Укроп, петрушка, базилик отлично чувствуют себя в цветочных горшках. Правда, их надо где-то разместить. Но если для горшков с зеленью сделать специальную полку, её всегда можно повесить на стене у окна. А ранней весной, когда солнце уже хорошо прогревает, но в грунт высаживать зелень ещё рано, несложно полку перенести на балкон или на веранду дачного домика.

Определившись с размерами полки (см. **рисунок**), при-

ступают к изготовлению её деталей. Для этого хорошо обработанную сосновую доску (без сучков) сечением 20x150 мм распиливают на 4 части: одну длиной 820 мм — для верхней крышки, вторую длиной 738 мм — для нижней опорной перемычки и две длиной по 250 мм — для боковин.

На заготовке, предназначенной для верхней крышки, делают разметку отверстий под размеры выбранных горшков. В данном случае диаметр отверстий под горшки — 110 мм.

Чтобы выпилить отверстия по разметке, внутри каждой окружности сверлят по небольшому отверстию под пилку электролобзика (фото 1). Затем скругляют передние углы заготовки. Это



Сделав разметку на заготовке для верхней крышки и просверлив отверстия под пилку электролобзика, выпиливают гнезда под цветочные горшки.



Предварительно нанеся клей на детали в местах их соединения, крепят верхнюю крышку к боковинам саморезами.



Таким же способом монтируют и опорную перемычку между боковинами.

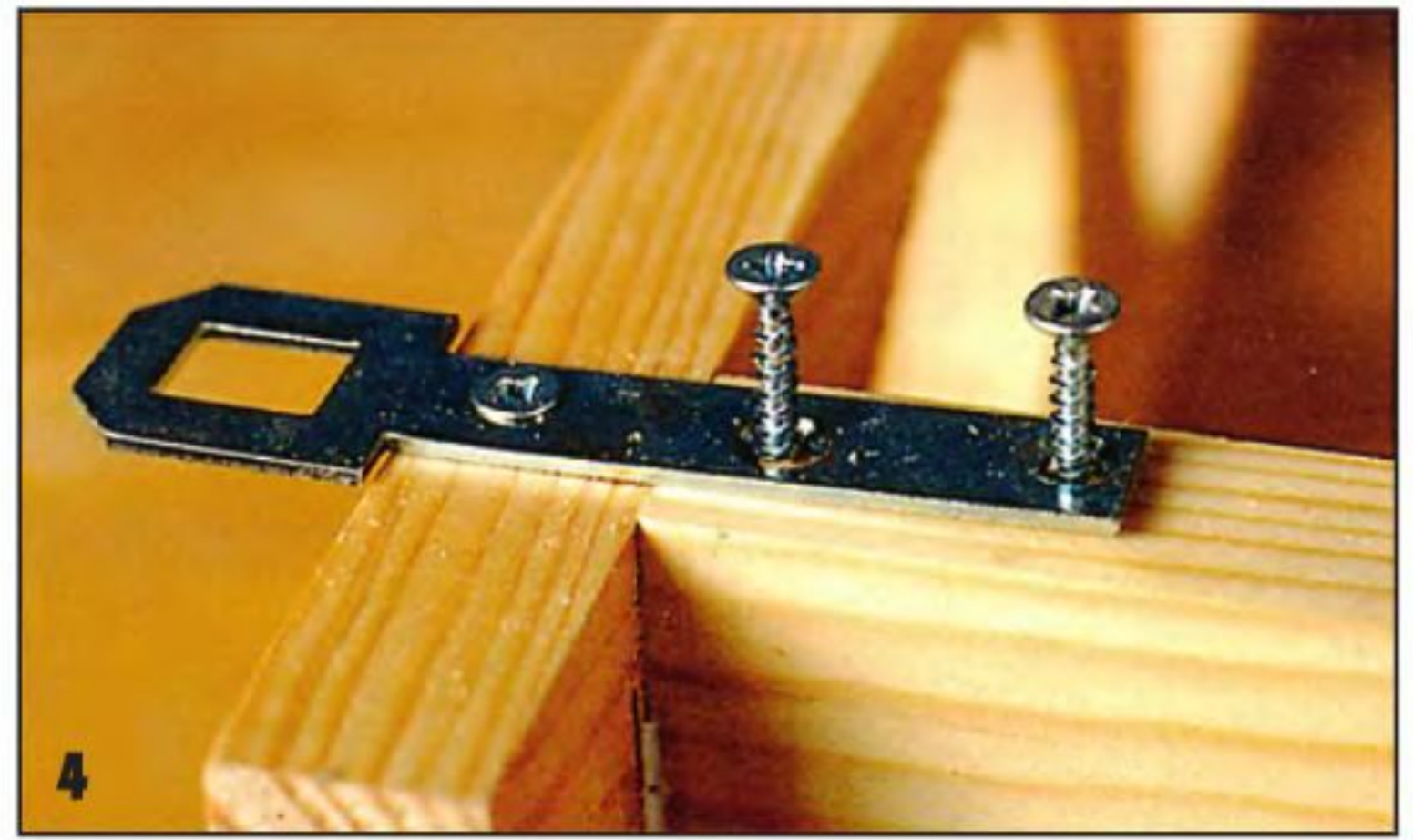

С тыльной стороны полки прикручивают выбранные петли. В данном случае петли не только делают полку прочнее, но и придают ей дополнительную жёсткость.

лях не образовались трещины. Промазав стыкуемые поверхности клеем ПВА, прикручивают саморезами верхнюю крышку к боковинам (фото 2), а затем крепят и опорную перемычку (фото 3).

После прикручивания петель с тыльной стороны полки (фото 4) остаётся только покрасить и повесить её на выбранное место. А цвет отделки — это уж по вашему вкусу.

можно сделать либо электролобзиком, либо плоским напильником с крупной насечкой.

На заготовках для боковин размечают контуры передних кромок. Опилить лобзиком обе детали одновременно (в пакете) не рекомендуем — пилку почти наверняка уведёт, а детали будут сильно отличаться друг от друга по форме. Поэтому после выпиливания боковин по отдельности их криволинейные передние кромки обрабатывают с помощью шлифовального барабана, закреплённого в патроне электродрели, но теперь уже — лучше в пакете.

Заготовку для опорной перемычки делают уже верхней крышки на 30 мм. Лучше это сделать ручной дисковой пилой. Но можно воспользоваться электролобзиком или даже обычной ножовкой. Следы от режущих зубьев пилы с кромки заготовки удаляют рубанком.

Поверхности всех деталей шлифуют и затем приступают к сборке полки. В верхней крышке и боковинах сверлят отверстия под саморезы, чтобы при сборке в этих дета-

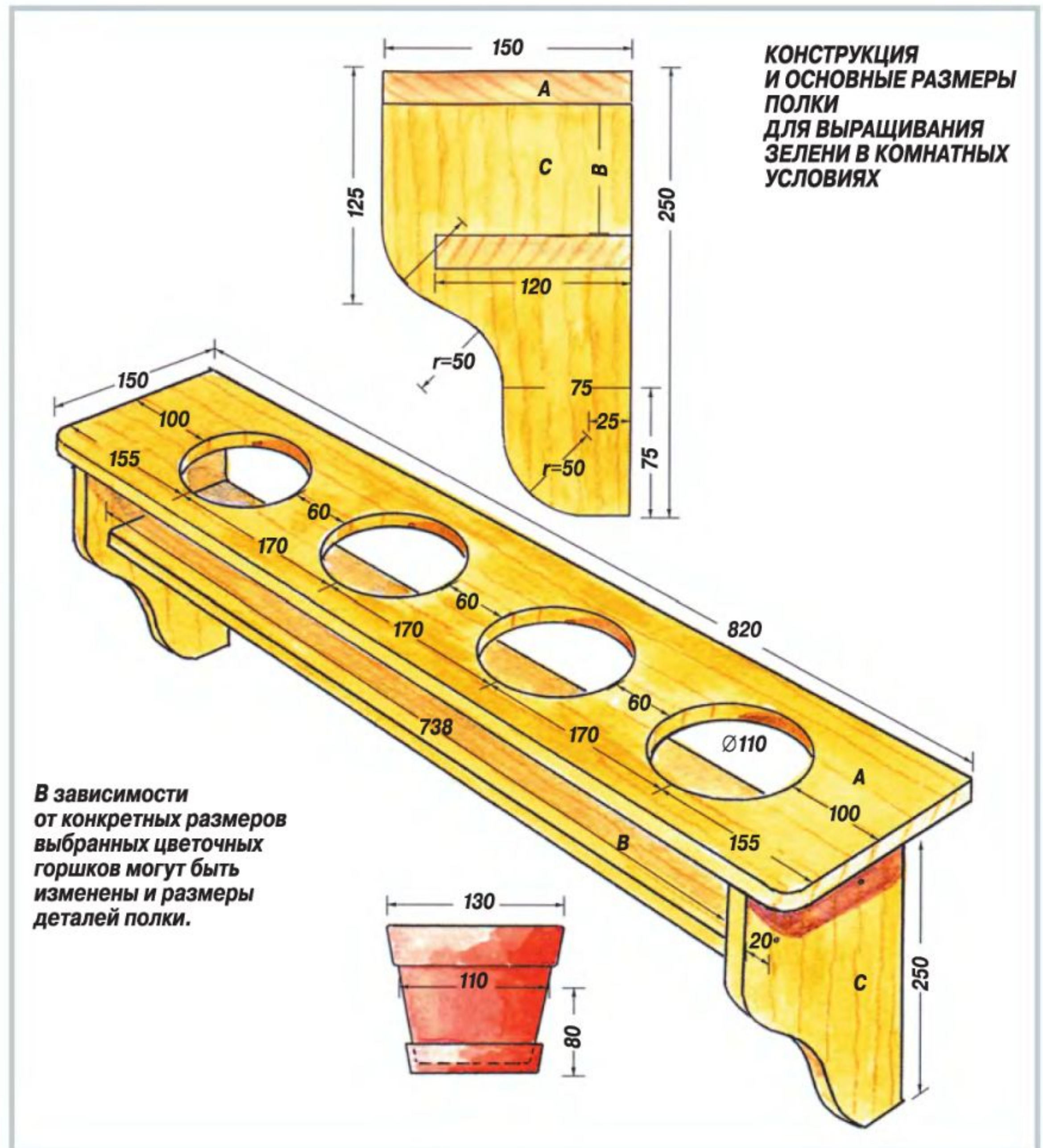

КОНСТРУКЦИЯ И ОСНОВНЫЕ РАЗМЕРЫ ПОЛКИ ДЛЯ ВЫРАЩИВАНИЯ ЗЕЛЕНИ В КОМНАТНЫХ УСЛОВИЯХ

В зависимости от конкретных размеров выбранных цветочных горшков могут быть изменены и размеры деталей полки.

В свободную минутку

КРАСОЧНЫЕ ИЗДЕЛИЯ ИЗ ЛОСКУТОВ

Сшить из лоскутов оригинальные и красивые изделия, будь то наволочки для подушек, одеяла, скатерти, покрывала, можно только вручную. Эта работа — весьма кропотливая, требующая определённых навыков, фантазии и старания. Но вложенный труд окупится.

Корни лоскутной работы идут из Америки. Изобретательные жёны переселенцев, прежде всего выходцев из Ирландии, были способны на многое, в том числе воспринимать нужду как добродетель. Так, например, части изношенной одежды они использовали для новых, нередко причудливых вещей. Итогом работы были стёганные одеяла, скатерти и про-

чие полезные вещи, отличавшиеся своей неповторимостью. Что в своё время было необходимостью, стало теперь предметом увлечения женщин. Ныне лоскутные



Скатерть, выдержанная в стиле «кантри», изготовлена в типично американской технике «log cabin» («рубленая изба»). Определённое количество полос ткани соединяют в один блок, затем блоки сшивают друг с другом, и получается скатерть. Чудесным образом выделяются зелёные полосы между блоками и по краям скатерти.



Скатерть для пикника. Начинающим умельцам не советуем браться сразу за изготовление сложных изделий. Лучше начать с малого. Эта скатерть составлена всего лишь из четырёх блоков. Её можно использовать также в качестве подстилки на полу для малыша.

шедевры можно видеть на специализированных выставках и в краеведческих музеях.

Кто желает погрузиться в красочный мир лоскутов, должен прежде всего иметь своё представление об этой работе, свою концепцию создания орнаментов и узоров. Начать советуем с простых рисунков. Классические образцы лоскутных узоров имеют свои названия. Наиболее распространённые из них — «melon patch» («дыня»), «pineapple»

Для одеяла из мини-кусков исходными могут быть любые геометрические фигуры: шестиугольники, прямоугольники, ромбы. Их, начиная от середины, пришивают друг к другу в количестве, необходимом для создания узора требуемых размеров.



(«ананас»), «spider web» («паутина»), «world without end» («мир без границ»). Эти названия символизируют схемы компоновки лоскутов.

Один из скромных, отражающих жизненный уклад американских переселенцев лоскутных образцов называется «log cabin» («рубленая изба»). Центральным элементом этих узоров всегда служит красный квадрат, символизирующий тепло огня в домашнем очаге. Набив руку на этих базовых образцах, можно попробовать свои силы на других, несколько видоизменённых или даже новых, созданных по своим представлениям узорах на

старинные темы. Из лоскутных полотен с использованием ваты и подкладки можно сшить знаменитые стёганые одеяла, которые переселенцы когда-то изготавливали по случаю особых семейных праздников, например, рождения ребёнка или свадьбы. Чудесный, можно даже сказать дорогостоящий подарок!

ИЗГОТОВЛЕНИЕ ЛОСКУТНОГО ИЗДЕЛИЯ С УЗОРАМИ «LOG CABIN» («РУБЛЕНАЯ ИЗБА»)

1 Раскладывают куски ткани и раскраивают их на полосы одинаковой ширины.



2 Подкалывают к подкладке из ватина красный центральный квадрат. Поверх последнего кладут и пришивают по одному краю первый лоскут.



3 Теперь можно отвернуть первый пришитый лоскут. При этом строчка останется внутри.



4 Второй лоскут укладывают лицом к лицу на центральный квадрат и отвёрнутый первый лоскут. Пришивают второй лоскут по краю и отворачивают вверх.



5 Пришивая аналогично один лоскут за другим, получают блок требуемых размеров.



6 Концепция узора. С двух сторон красного центрального квадрата пришивают только светлые лоскуты, а с двух других его сторон — только тёмные.

Уважаемый читатель!

Предлагаем Вам подписаться на журнал «Сам себе мастер».
Подписка оформляется на 12 номеров, начиная с № 05/11.*
Доставка производится в почтовый ящик.

● Выберите любой из предложенных способов оформления подписки:

● **Способ 1.**

- Заполните форму ПД-4 — не забудьте почтовый индекс.
- Оплатите подписку в банке не позднее 15 апреля 2011 г.

Внимание! Попросите операциониста банка внести в платёжное поручение Ваш адрес (с индексом), Ф.И.О. и телефон полностью!

● **Способ 2.** Пришлите на адрес ssm@ppmt.ru письмо с указанием почтового адреса доставки журнала (не забудьте почтовый индекс), Ф.И.О., номера телефона — нужен для решения вопросов по исполнению подписки, даты рождения — нам будет приятно Вас поздравить. В ответ мы вышлем на Ваш электронный адрес заполненную форму для оплаты через Сбербанк и счет для оплаты в других банках.

● **Способ 3.** Зайдите на сайт www.master-sam.ru и оформите подписку там. Зарегистрируйтесь на сайте и распечатайте полностью заполненные документы для оплаты. Оформив подписку на сайте, Вы получаете доступ в персональный web-кабинет, в котором сможете видеть статус договора подписки (оплачен — не оплачен), дату отправки Вам журнала по почте.



● Эти предложения действительны только для физических лиц с доставкой по территории Российской Федерации.

● Наша служба подписки готова ответить на все Ваши вопросы:
ssm@ppmt.ru
Тел. (495) 744 55 13

● * ОБРАЩАЕМ ВАШЕ ВНИМАНИЕ, ЧТО КОД ПРЕДЛОЖЕНИЯ БУДЕТ МЕНЯТЬСЯ КАЖДЫЙ МЕСЯЦ, Т. Е. КОД: 4476 ДЕЙСТВУЕТ ТОЛЬКО С 05/11 НОМЕРА!

<p>Извещение</p>	<p>Получатель платежа: ООО «Гефест-Пресс» ИНН 7715607068 КПП 771501001</p> <p>Корр. счет 3010 1810 8000 0000 0777 БИК 044585777 Расч. счет 4070 2810 6020 0079 0609 в АКБ «РосЕвроБанк» (ОАО) г. Москва</p> <p>Оплата подписки на <u>12</u> номеров журнала «Сам себе мастер» с номера <u>05/11</u> по коду предложения <u>4476</u></p> <p>Ф.И.О. _____</p> <p>Адрес _____</p> <p>_____ Тел. _____</p> <p>Сумма платежа <u>1190</u> руб. <u>64</u> коп. Дата _____</p> <p>С условиями приема указанной в платежном документе суммы, т. ч. с суммой, взимаемой за услуги банка, ознакомлен и согласен.</p> <p>Подпись плательщика _____</p>
<p>Извещение</p>	<p>Получатель платежа: ООО «Гефест-Пресс» ИНН 7715607068 КПП 771501001</p> <p>Корр. счет 3010 1810 8000 0000 0777 БИК 044585777 Расч. счет 4070 2810 6020 0079 0609 в АКБ «РосЕвроБанк» (ОАО) г. Москва</p> <p>Оплата подписки на <u>12</u> номеров журнала «Сам себе мастер» с номера <u>05/11</u> по коду предложения <u>4476</u></p> <p>Ф.И.О. _____</p> <p>Адрес _____</p> <p>_____ Тел. _____</p> <p>Сумма платежа <u>1190</u> руб. <u>64</u> коп. Дата _____</p> <p>С условиями приема указанной в платежном документе суммы, т. ч. с суммой, взимаемой за услуги банка, ознакомлен и согласен.</p> <p>Подпись плательщика _____</p>

Полезно знать **ВЫРУЧИТ** **СТРОИТЕЛЬНЫЙ ФЕН**

Области применения строительного фена, который служит источником горячего воздуха, поистине безграничны. Горячим воздухом можно размягчать перед удалением старые лаки, сваривать плёнки, гнуть пластиковые трубы, паять металлы, обрабатывать дерево и даже жарить шашлык. Что это за инструмент, как с ним обращаться и что следует учесть при работе с ним — об этом речь пойдёт ниже.

Фен можно использовать и в таких редких случаях, как оттаивание холодильников, выпечка безе, сушка ископаемых останков животных организмов и пр.

Строительный фен вам может понадобиться там, где требуется изменить воздействием горячего воздуха структуру материала или целенаправленно повлиять на рабочий процесс. Строительный фен по своей конструкции аналогичен обычному бытовому, применяемому для сушки волос. Однако именно для сушки волос строительный фен, нагревающий воздух до температуры в диапазоне от 100 до 650°C, вряд ли годится.

Простые строительные фены обычно имеют одну или две ступени регулирования температуры воздуха (например, 300 и 550°C). Поэтому создать подчас требуемую рабочую температуру можно, только изменяя расстояние между насадкой инструмента и обрабатываемым материалом. Так, уже при расстоянии в 8 см от края насадки температура воздуха уменьшается приблизительно в два раза в сравнении с установленным значением.

Строительные фены, оснащённые электронной системой регулирования, позволяют более точно настраивать и

поддерживать температуру воздушного потока. Тем не менее температура выходящего из насадки воздуха может резко колебаться в зависимости от конструкции используемой насадки и меняющихся условий работы.

Высокую точность настройки рабочей температуры может обеспечить только установленный на выходе насадки температурный датчик в сочетании с электронной системой регулирования. Есть также строительные фены, оснащённые светодиодным индикатором фактической температуры, который позволяет определить, в какой момент была достигнута заданная температура.

Но в любом случае, прежде чем приступить к работе с феном, необходимо опробовать его на соответствующем пробном образце и выбрать оптимальный режим работы фена.

Хорошо, когда технический фен укомплектован различными насадками, из которых можно выбрать ту, которая наиболее пригодна для выполнения конкретной операции.

Нужно помнить, что выходное сопло и насадка остывают не сразу после выключения инструмента. Поэтому не следует забывать о рабочих перчатках.



С помощью строительного фена (здесь — с плоской насадкой) можно соединять сваркой относительно тонкие синтетические плёнки.

Особенно часто и успешно строительный фен применяют для удаления старых лакокрасочных покрытий, в том числе нанесённых в свое время в несколько слоёв. В сравнении с химической смывкой этот способ удаления старых покрытий — более экологически безопасен.

Это касается окрашенных деревянных конструкций. При удалении же покрытий с металла строительный фен не столь эффективен, так как металл, будучи хорошим проводником тепла, отводит его из рабочей зоны, а удаляемое покрытие толком не разогревается. Это следует учитывать и при мягкой пайке медных труб (обычно в этих случаях применяют паяльную лампу или газовую горелку).

С помощью строительного фена можно гнуть и придавать требуемую форму термопластичным искусственным материалам, не нарушая при этом их первоначальную структуру. Будучи оснащён режущей насадкой, фен позволяет с достаточной большой точностью проделывать отверстия, например, в таких материалах, как пенополистирол.

Горячим воздухом можно сваривать заготовки из пластика одного и того же вида. Сварке хорошо поддаются

плёнки ПВХ толщиной более 1 мм. Плотно приварить друг к другу заготовки из тонкой плёнки ПВХ, а также полиэтиленовые плёнки вряд ли удастся.

Современные пластики в чистом виде можно встретить очень редко. Соответственно неоднозначны и их свойства. Поэтому важно предварительно проверить на образце, как тот или иной пластик реагирует на горячий воздух. Не исключено, что сильный нагрев (до температуры более 300°C) приведёт к разрушению материала.

Строительный фен можно использовать и там, где необходимо повлиять на химические процессы. Так, с его помощью можно ускорить или замедлить процесс отверждения клеев, расплавить клей, если требуется разъединить ранее соединённые им детали или отклеить, например, накладки от кромок предметов мебели. Нагревом резьбового соединения можно упростить вывёртывание заржавевших шурупов-саморезов или болтов.

Строительный фен может пригодиться и в других случаях, например, при желании ускорить разгорание древесного угла в мангале или прижечь сорняки, вылезавшие из швов между плитами садовой дорожки...



УДАЛЕНИЕ СТАРОЙ КРАСКИ

Нагретое горячим воздухом старое лакокрасочное покрытие можно легко удалить с поверхностей изделий из дерева. Сложнее дело обстоит с удалением краски с металла, не говоря уже о чувствительных к воздействию тепла пластиках.

Для очистки от краски больших по площади поверхностей лучше взять широкую насадку. В любом случае пользоваться феном нужно в рабочих перчатках и желательно — в защитных очках.

При обработке окрашенных поверхностей регулятор температуры выставляют на максимальное значение (500–650°C) и включают режим самого мощного воздушного потока. Поверхность лучше нагревать небольшими участками с отступом один от дру-

го в 2–5 см. При нагреве краска постепенно морщится, пузырится и затем отслаивается от основы. Отслоившуюся краску аккуратно соскабливают циклей или скребком, продолжая при этом нагревать смежный участок поверхности. И так до полного удаления краски.

Этим способом от краски можно очистить только ровные или плавно скруглённые поверхности. С профилированных же участков или с узких кромок краску удаляют при помощи металлической щётки.

ОБРАБОТКА ДЕРЕВЯННЫХ ДЕТАЛЕЙ ГОРЯЧИМ ВОЗДУХОМ

Раньше, чтобы опалить поверхность деревянной детали (вид отделки с имитацией следов воздействия огня), применяли паяльную лампу. Но гораздо удобнее и безопаснее сделать это при помощи строительного фена. Речь идёт прежде всего об опаливании заготовок из хвойных пород дерева — сосны, ели, пихты.

Перед обработкой горячим воздухом следует почистить поверхность в направлении волокон латунной щёткой (лучше — закреплённой в патроне электродрели), чтобы удалить поднявшийся мягкий ворс, а после этого — отшлифовать их мелкозернистой шкуркой.

Удалив с поверхности образовавшуюся при шлифовании пыль, приступают к её обработке горячим воздухом. Опаливать поверхности лучше с помощью широкой насадки. Она обеспечивает более равномерный нагрев поверхности. Обработку ведут при максимальной температуре (500–650°C) и максимальном воздушном потоке.

Обрабатывать поверхность лучше небольшими участками, меняя направления движения инструмента. Расстояние между поверхностью заготовки и насадкой должно быть не менее 1 см, иначе могут образоваться прожоги.

Чем дальше вы будете держать фен от заготовки, тем равномернее получится узор. Однако в этом случае, чтобы достичь желаемого эффекта, потребуется поработать феном подольше.

Строительный фен пригодится и для подсушивания окрашенных морилкой деревянных деталей. Горячий воздух не только ускоряет процесс сушки цветной морилки, но и усиливает эффект окрашивания. Этот способ отделки дерева называют иногда термоокрашиванием.

Оба эти способа отделки дерева (опаливание и термоокрашивание) предполагают последующую отделку обработанных поверхностей либо лазурью, либо бесцветным лаком в целях защиты древесины от внешних воздействий.

Совет

При удалении краски необходимо убрать из зоны действия воздушного потока все чувствительные к высоким температурам предметы. Прежде чем наносить на очищенную поверхность новое покрытие, её следует слегка отшлифовать.

С помощью специальной, так называемой угловой насадки, которая направляет поток воздуха в одну сторону, можно удалить краску даже с оконных рам, не опасаясь повреждения стёкол.



ГОРЯЧАЯ СВАРКА ШВОВ НАПОЛЬНЫХ ПОКРЫТИЙ

Отдельные элементы уложенного напольного покрытия (ПВХ, линолеума или каучука) можно соединить сваркой, используя специальные присадочные прутки (жгуты), которые должны соответствовать соединяемому покрытию по составу. Для этого сначала специальным резцом по шву формируют V-образную канавку, которую потом заполняют расплавом, нагревая присадочный прутки. Последний пропускают сквозь закреплённую на инструменте сварочную насадку. Расплавление присадочного прутка (жгута) происходит при температуре порядка 300°C. Его излишки после застывания расплава снимают заподлицо с покрытием специальным изогнутым в виде полумесяца ножом.



ГИБКА ПЛАСТИКОВЫХ ТРУБ

Заготовки из термопластичных искусственных материалов легко поддаются гибке под действием высокой температуры. Гнуть этим способом можно как пластиковые листы (например, при облицовке ими столешницы, когда нужно согнуть лист на переходе его с пласти столешницы на кромку), пластиковые прутки (штанги), так и тонкие пластиковые трубы.

Чтобы избежать излома трубы во время гибки, в неё вставляют гибочную пружину или просто насыпают песок, который предварительно нагревают до температуры около 80°C (чтобы он меньше отбирал тепла у нагреваемой горячим воздухом трубы). Засыпаемый в трубу песок тщательно уплотняют. Концы наполненной песком трубы закрывают пробками или колпачками.

Для гибки труб строительный фен дополняют так называемой рефлекторной насадкой, благодаря форме которой горячий воздух обтекает трубу. Температуру следует выбирать в пределах 250–400°C (в зависимости от материала трубы), а сам инструмент настраивают на пониженный воздушный поток.



СВАРКА ПЛАСТИКОВЫХ ТРУБ

Строительный фен применяют и для сварки пластиковых труб, например, если нужно соединить один отрезок трубы с другим, изготовить колено из отдельных частей или какую-либо фасонную деталь. Для этого фен дополняют насадкой-отражателем, имеющей специальное покрытие, не позволяющее нагреваемому материалу прилипнуть к насадке. Сварку труб проводят при температуре 250–350°C (в зависимости от их материала). Фен настраивают на минимальный поток воздуха.

Поставив инструмент на стол, отражатель нагревают до рабочей температуры. Затем к отражателю слегка прижимают торцы обеих свариваемых труб. Как только пластик размягчится, трубы сразу отводят от отражателя и прижимают торцами друг к другу. В этом положении их удерживают в течение примерно 30 с. За это время подплавленные концы труб успевают слипнуться друг с другом и затвердеть. В результате получается достаточно прочное и плотное соединение.

Включив фен, его ставят на стол выходным отверстием вверх. Удерживая трубу в зоне рефлекторной насадки и медленно вращая её, постепенно нагревают место гибки. Слишком быстрый нагрев этого участка трубы может привести к перегреву наружных слоёв трубы и как следствие — к разрушению структуры материала ещё до того, как внутренние её слои станут пластичными.

Убедившись, что материал трубы достиг нужной степени пластичности, трубу можно аккуратно гнуть, не выводя место её гибки из зоны рефлекторной насадки фена. Для достижения требуемого радиуса изгиба нагретую трубу можно продолжить гнуть в гибочном приспособлении. Чтобы ещё горячая труба не приняла свою первоначальную форму, трубу следует подержать в согнутом положении в приспособлении до тех пор, пока она не остынет.



СВАРКА ПЛЁНОК

Горячим воздухом можно сваривать также синтетические плёнки, изготовленные из одинакового материала.

Плёнки обычно сваривают с укладкой их внахлест. Ширина нахлеста — 2,5 см. Уложенные плёнки следует слегка натянуть. Оснадив фен целевой насадкой и настроив его на минимальный поток воздуха и температуру 250–400°C (в зависимости от материала плёнок), обдувают

плёнки в зоне взаимного перекрытия. Через несколько секунд материал становится мягким и плёнки в этой зоне сразу же прикатывают валиком.

В целях контроля можно сварить пробный шов и попытаться разорвать по нему материал. Если сварное соединение получилось прочным, надо несколько увеличить рабочую температуру.

РАБОТА С ТЕРМОУСАЖИВАЮЩИМИСЯ МАТЕРИАЛАМИ



Используя термоусаживающиеся трубки, с помощью строительного фена можно изолировать соединения проводов или объединять провода в электрокабель.

Вниманию подписчиков!

В связи с банкротством подписного агентства «АРСМИ» возможно вам не были отправлены выписанные вами по каталогу «Пресса России» журналы нашего издательства (индексы 29128, 29130, 29131, 29132 и 83795).

Для получения недоставленных вам журналов просим прислать копии квитанций по адресу:

129075 г. Москва, а/я 160, 000 «Гефест-Пресс».

Скоро лето. Поэтому все дачники строят планы, чем бы серьёзным заняться на своём участке после «посевной». Тому из них, кто собирается обустроить свой уголок для отдыха на свежем воздухе, рекомендуем прочесть статью **«Пикник состоится в любую погоду»**. В ней рассматривается концепция обустройства такого уголка на приподнятой над землёй террасе. Примерно половину площади этой террасы выделяют под лёгкую, но вместительную беседку. На открытой же части террасы можно установить либо большой обеденный стол, либо лежаки, на которых в солнечную погоду можно будет позагорать. Кроме того, на основе базовой конструкции лёгкой беседки можно собрать любую из четырёх рассмотренных в статье построек.



Во многих случаях небольшая столовая, совмещённая с кухней, — наиболее оптимальное решение. Если же площадь столовой позволяет, лучше всё-таки отделить кухонную зону хотя бы лёгкой перегородкой. Причём, перегородка эта может быть возведена

не от стены до стены, как принято, а, например, — в середине помещения так, чтобы с обеих сторон оставались проходы. Да и в самой перегородке можно оставить проём и обыграть его не только как функциональный элемент, но и как декоративный. В общем, читайте статью **«Перегородка украсила столовую»**.

Сложные изделия из стекла всегда вызывают уважение к мастеру, их изготовившему. Особенно, если творит он на дому. Как вообще это возможно?

А вот Олег Абрамов говорит, что работе со стеклом можно научиться. Было бы желание. Своими секретами обработки стекла он делится с нашими читателями в статье **«Гелиевый подсвечник»**.



Домашняя мастерская ДУБОВЫЙ КОМОД

Столяры-профессионалы знают, что мебель с чёткими, прямоугольными формами делать в домашней мастерской легче всего. Но не стоит при этом расслабляться.

Красивыми изделия будут только тогда, когда их детали в действительности будут прямоугольными, а кромки — идеально прямыми. Расскажем, что для этого нужно.

Начинать нужно с тщательного подбора заготовок. Они должны быть прямыми, плоскими и хорошо отстроганными. Их прямые углы лишь слегка скругляют несколькими проходами обёрнутой вокруг блока шлифовальной шкурки зернистостью 120.

Чтобы сделать такой комод, кроме обычных ручных инструментов понадобятся ручная дисковая пила с хорошим пильным диском и рейсмусовый станок или приспособление. Желаемого результата можно добиться, если работать не торопясь и не жалея времени на обработку и контроль каждой детали.

Такой предмет мебели можно сделать почти из любой породы древесины, но дубовый комод смотрится солиднее всего.

НАЧИНАЕМ С БОКОВЫХ СТЕНОК

В соответствии с классическим стилем боковые панели комода — прямоугольные. На рисунке видно, что боковые стенки состоят из двух отдельных панелей, установленных в раму, которая благодаря широкой нижней перемычке и высоким ножкам визуально кажется довольно массивной. Толщина боковых панелей — всего 6 мм. Обыкновенная практика в подобном случае — использовать для таких больших тонких панелей фанеру. Но в данном случае панели — из цельной древесины.

Дощечки из цельной древесины толщиной 6 мм нельзя найти на строительном рынке, их можно сделать только самому. Лучший способ — продольно распилить по толщине доску на ленточной пиле. Но можно её и отстрогать до нужной толщины, и проще — на рейсмусовом станке.

Рамы для боковых стенок комода собирают на шиповых соединениях. Под панели в кромках всех деталей боковых рам фрезеруют пазы шириной 6 мм и

глубиной 3 мм. На центральных стойках рам надо выбрать пазы в обеих длинных кромках. Для простоты длина шипов на концах перемычек и центральных стоек равна глубине пазов под панели. При такой конструкции шипы вырезают дисковой пилой или фрезерной машинкой.

Насухо собирают боковые стенки и проверяют их габаритные размеры. Каждая из них должна иметь размеры 405x1245 мм. Если замечаний нет, склеивают обе рамы. Боковые панели из цельной древесины просто вставляют в пазы, не приклеивая. Собранные боковые стенки аккуратно шлифуют.

ФОРМИРУЕМ ФАСАД

Фасадная стенка комода собрана из трёх частей: передних ножек, арочной царги и деталей лицевой рамы. На концах арочной царги выбирают фальцы, формируя шипы. Для деталей лицевой рамы выберите прямослойную прочную древесину, так как других дополнительных опор для выдвижных ящиков не будет.

Два верхних проёма для выдвижных ящиков разделены вертикальной пере-

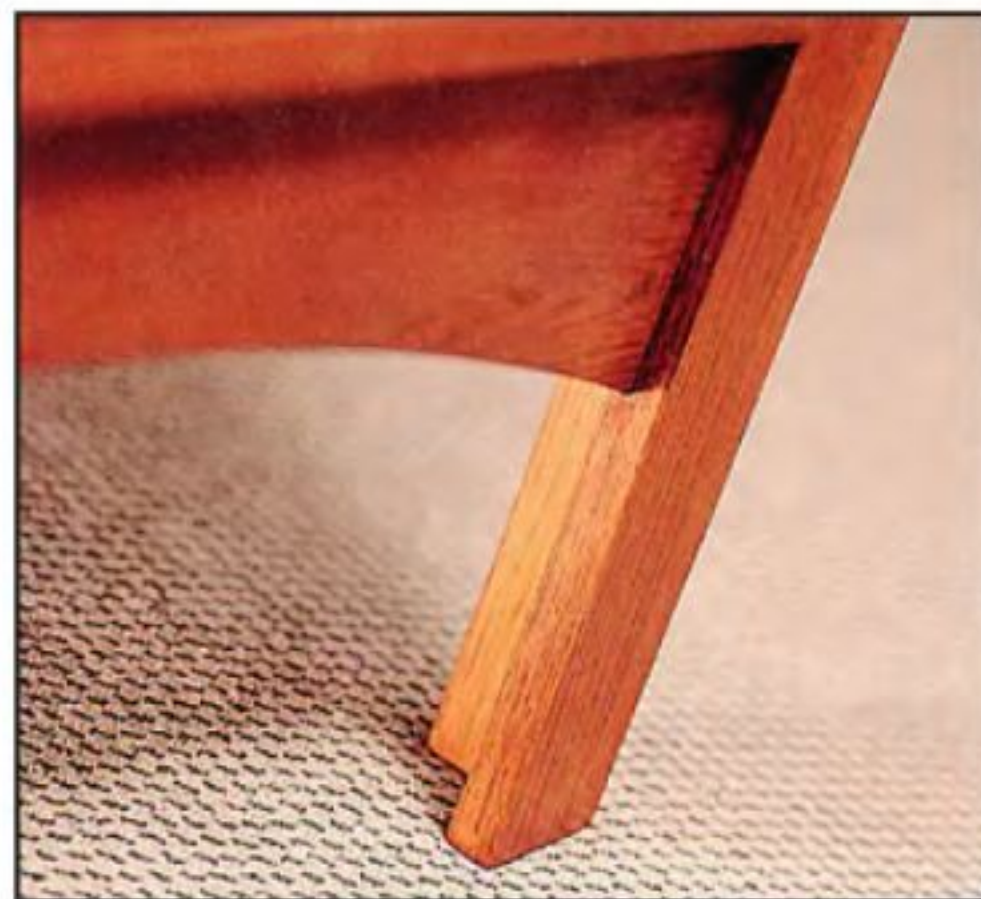

Для соединения изящной нижней царги с передними ножками комода по концам царги выбраны неглубокие фальцы. Технологичность конструкции этого комода в том и заключается, что все соединения выполнены под прямым углом.



Роскошный дубовый комод. В магазине такой будет стоить очень дорого. А ведь сделать его можно и в домашней мастерской.

городкой на четыре маленьких отсека. Вертикальную перегородку соединяют вполдерева со второй сверху горизонтальной деталью лицевой рамы.

Самую нижнюю деталь лицевой рамы соединяют с помощью широких поперечин с задней деталью нижней рамы, используя шкранты. Получившаяся нижняя рама в значительной степени обеспечивает прочность всей конструкции.

Собрав лицевую раму на клею и шурупах, соединяют передние ножки арочной



Прочные выдвижные ящики сделаны из березовой фанеры, облицованной дубовым шпоном. Соединённые вполдерева боковые стенки склеивают. В закрытом положении ящика его передняя панель находится заподлицо с лицевой рамой комода и с зазорами по 1,5 мм по периметру.

«САМ СЕБЕ МАСТЕР»

Журнал домашних мастеров

№4 2011 (154)

Выходит 1 раз в месяц

Издается с 1998 года

Учредитель и издатель **ООО «ГЕФЕСТ-ПРЕСС»**

Редакция:

Главный редактор **Юрий СТОЛЯРОВ**

Заместитель главного редактора

Николай РОДИОНОВ

Редактор **Виктор КУЛИКОВ**

Корреспондент-редактор

Александр ФЕДОСЕЕВ

Дизайн, цветокоррекция, вёрстка

Анна БЕЗРУЧКО

Отдел рекламы

Тел.: (495) 689-92-08, 689-96-85

e-mail: reklama@master-sam.ru

Адрес редакции:

127018, Москва,
3-й проезд Марьиной Рощи, д.40, стр.1

Тел.: (495) 689-97-76, факс: (495) 689-96-85

www.master-sam.ru

ssm@master-sam.ru

Распространение —

ЗАО «МДП «Маарт».



Генеральный

директор

Александр ГЛЕЧИКОВ

Менеджер проекта **Виктория ОРФАНИТСКАЯ**

Адрес: 117342, Москва, а/я 39;

тел. (495) 744-5512;

maat@maat.ru

Типография:

ООО «МДМ-печать»

г. Всеволожск, Ленинградской обл.,

Всеволожский пр., д. 114

Тел.: 8 (812) 740-57-16

Тираж 48 550 экз.

Цена свободная.

Подписные индексы:

каталог «Роспечать» — 71135;

каталог «Пресса России» — 29128.

Журнал зарегистрирован в Федеральном агентстве по печати и массовым коммуникациям.

Регистрационный номер ПИ № ФС77-27585.

Редакция не несёт ответственности за содержание рекламных материалов.

Перепечатка материалов журнала и использование их в любой форме, в том числе и электронных СМИ, возможны только с письменного разрешения издателя.

© ООО «Гефест-Пресс»,

«Сам себе мастер», 2011 г., №4

(дизайн, текст, иллюстрации)

царгой. До окончательной их фиксации нужно убедиться, что детали установлены под прямым углом друг к другу.

СБОРКА

Делают шаблон для боковых декоративных кронштейнов, подпирающих крышку комода. Выпиливают 4 одинаковых кронштейна и прикрепляют их шурупами к боковым стенкам.

Приклеивают боковые рамы к раме лицевой и стягивают струбцинами. Со стороны задней стенки для надёжности соединения усиливают шурупами. Теперь можно выставить и закрепить планки, на которых потом будет смонтирована задняя стенка.

Крышка комода крепится к корпусу шурупами, ввёрнутыми снизу сквозь деталь лицевой рамки и опорные (заднюю и боковые) планки. Сейчас нужно установить эти опорные планки внутри корпуса. Отверстия под шурупы в них сверлят заранее.

Крышку комода склеивают из узких деталей. Также понадобится доска для отбойника с красивой текстурой древесины.

Склеив заготовку для крышки, её тщательно строгают с обеих сторон и шлифуют. Затем на клею и шурупах прикрепляют к ней отбойник на клею и шурупах. Клей наносят без избытка, так как удалить выступивший клей — трудно.

Крышку прикрепляют шурупами длиной 32 мм, ввёрнутыми через опорные планки. Тут клей не используют, так как под воздействием влаги, содержащейся в воздухе, размеры крышки будут меняться и приклеенная она может треснуть.

РАЗНЫЕ ВЫДВИЖНЫЕ ЯЩИКИ

Чаще всего для выдвижных ящиков сейчас выбирают телескопические направляющие, которые крепят к боковым стенкам. Их легко установить, а прослужат они долго. Однако в данном случае такие направляющие никак не соответствуют стилю нашего предмета мебели. Поэтому здесь ящики выдвигаются по салазкам, прикреплённым к дну ящиков и полностью спрятанным от обозрения при обычном использовании. Кроме того, эти салазки позволяют полностью использовать ширину проёма под ящик. Оставляют только 1,5-мм зазоры между боковыми стенками ящика и лицевой рамой.

Спереди направляющие салазок крепят к деталям лицевой рамы и непосредственно к задней панели. Только салазки нижнего ящика крепят к нижней рамке.

Таблица не содержит информации о деталях для выдвижных ящиков, так как их точные размеры зависят от выбранного типа соединения в углах и конструкции салазок. Но на рисунке приведен общий вид большого выдвижного ящика с указанием габаритных

Наименование детали	Кол.	Размеры, мм
Боковая ножка	4	20x65x1245
Передняя ножка	2	20x45x1245
Задняя ножка	2	20x45x305
Центральная боковая стойка	2	20x50x885
Верхняя боковая перемычка	2	20x75x300
Нижняя боковая перемычка	2	20x125x300
Боковая панель	4	6x130x880
Арочная царга	1	20x125x800
Деталь лицевой рамы	6	20x55x800
Задняя деталь нижней рамы	1	20x50x800
Поперечная деталь нижней рамы	2	20x125x285
Вертикальная перегородка	1	20x55x235
Боковой кронштейн	4	20x45x345
Рейка крепления задней стенки	2	20x20x940
Задняя панель (MDF)	1	12x800x940
Опорная задняя планка	1	20x25x800
Боковая опорная планка крышки	2	20x25x310
Крышка	1	20x440x990
Отбойник	1	20x50x990
Лицевая панель маленького выдвижного ящика	4	20x105x345
Лицевая панель среднего выдвижного ящика	1	20x150x710
Лицевая панель большого выдвижного ящика	2	20x230x710



Прямоугольные боковые панели — действительно очень тонкие. Они просто вставлены в пазы рамы. Крышку комода собирают из узких дощечек и крепят снизу к корпусу шурупами.

Совет

При подготовке к склейке «на гладкую фугу» деревянных деталей из цельной древесины нужно учитывать следующее:

- избегать половинок сучков на любом клееном стыке, так как они будут смотреться неуместно. Раскраивают заготовки так, чтобы сучки и другие незначительные дефекты не попали на кромки готовых деталей;

- радиально выпиленные доски наименее склонны к поперечному короблению. Если таких в наличии нет, набирая щит, укладывают подготовленные детали так, чтобы направления годовых колец попеременно чередовались (выпуклые с вогнутыми). Тогда поперечное коробление щита будет сведено к минимуму;

- длинные шурупы поочередно устанавливают над и под склеиваемым щитом.

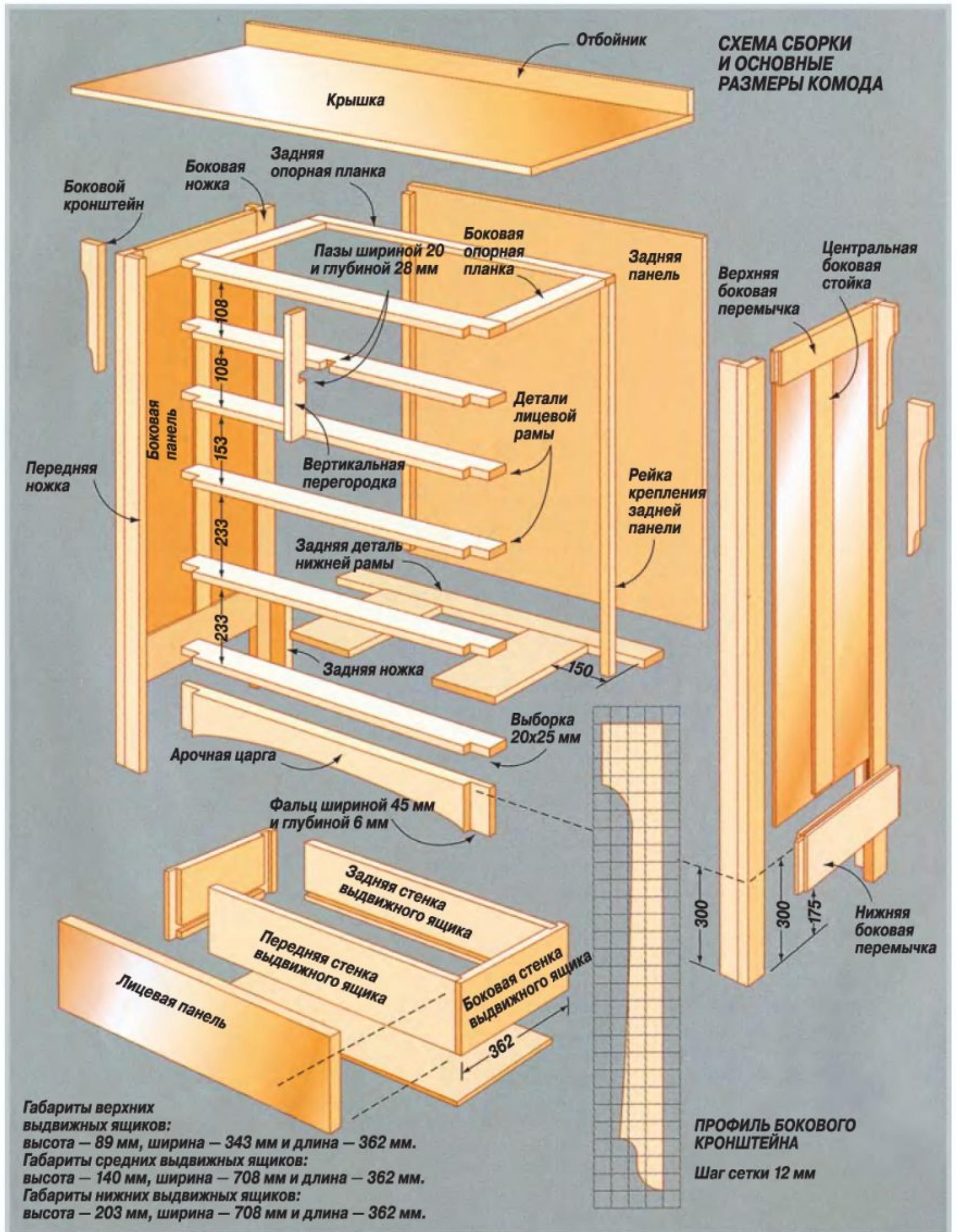

размеров всех ящиков. Лицевые панели для ящиков выкраивают из тех расчётов, чтобы они точно подходили под размеры своих проёмов в лицевой раме (по периметру оставляют зазоры по 1,5 мм). Помечают каждый ящик («верхний левый», «второй ряд правый» и т.д.) в незаметном месте, чтобы не перепутать, какой ящик из какого проёма.

Выставляют лицевую панель относительно передней стенки ящика и прижимают шурупами. Затем с внутренней стороны передней стенки примерно в 50 мм от боковых стенок сверлят пару крепёжных отверстий под шурупы и вворачивают в них последние.

ОТДЕЛКА

Коробки выдвижных ящиков не отделяют, иначе хранящиеся в ящиках вещи будут пахнуть краской.

Сначала комод окрашивают морилкой под цвет древесины ореха. Когда морилка окончательно высохнет, покрывают наружные поверхности полиуретановым лаком в два слоя.

Последняя операция — крепление ручек выдвижных ящиков. Их нужно очень тщательно подобрать, чтобы они соответствовали стилю комода. И если всё сделано с душой, этот предмет мебели пригодится и вашим внукам.

Г. Волчак, США